

ТИПОВЫЕ КОНСТРУКЦИИ, ИЗДЕЛИЯ И УЗЛЫ ЗДАНИЙ И СООРУЖЕНИЙ

СЕРИЯ 1.266.1-2

**УНИФИЦИРОВАННЫЕ КОНСТРУКЦИИ ВОЛНИСТЫХ СВОДОВ
ПРОЛЕТАМИ ДО 42 М ИЗ АРМОЦЕМЕНТНЫХ ЭЛЕМЕНТОВ
ДЛЯ ОБЩЕСТВЕННЫХ ЗДАНИЙ**

ВЫПУСК 1

АРМОЦЕМЕНТНЫЕ И ЖЕЛЕЗОБЕТОННЫЕ ИЗДЕЛИЯ

РАБОЧИЕ ЧЕРТЕЖИ

18823-02

ЦЕНА 1-60

ЦЕНТРАЛЬНЫЙ ИНСТИТУТ ТИПОВОГО ПРОЕКТИРОВАНИЯ
ГОССТРОЯ СССР

Москва, А-445, Смольная ул., 22

Сдано в печать \bar{x} 1983 года

Заказ № 11354 Тираж 3.280 экз.

ТИПОВЫЕ КОНСТРУКЦИИ, ИЗДЕЛИЯ И УЗЛЫ ЗДАНИЙ И СООРУЖЕНИЙ

СЕРИЯ 1.266.1-2

**УНИФИЦИРОВАННЫЕ КОНСТРУКЦИИ ВОЛНИСТЫХ СВОДОВ
ПРОЛЕТАМИ ДО 42 М. ИЗ АРМОЦЕМЕНТНЫХ ЭЛЕМЕНТОВ
ДЛЯ ОБЩЕСТВЕННЫХ ЗДАНИЙ**

ВЫПУСК 1

АРМОЦЕМЕНТНЫЕ И ЖЕЛЕЗОБЕТОННЫЕ ИЗДЕЛИЯ

РАБОЧИЕ ЧЕРТЕЖИ

РАЗРАБОТАНЫ ЛЕНЗНИИЭП

ГЛ. ИНЖ. ИНСТИТУТА  НИКИФОРОВ Е.Б.

НАЧ. ОТДЕЛА  КУРБАТОВ О.А.

ГЛ. КОНСТРУКТОР ОТДЕЛА  МИРОНКОВ Б.А.

ГЛ. ИНЖ. ПРОЕКТА  НЕОФИТОВ Б.К.

УТВЕРЖДЕНЫ ГОСГРАЖДАНСТРОЕМ

ПРИКАЗ ОТ 26.05.83 № 160

ВВЕДЕНА В ДЕЙСТВИЕ С 01.08.83.

Обозначение	Наименование	Стр.
I.266.I-2.I-000TO	Техническое описание	3,4
I.266.I-2.I-010	Элемент свода ЭС42	5
I.266.I-2.I-010СВ	Элемент свода ЭС42. Сборочный чертёж	6,7
I.266.I-2.I-020	Элемент свода ЭС36	8
I.266.I-2.I-020СВ	Элемент свода ЭС36. Сборочный чертёж	9,10
I.266.I-2.I-030	Элемент свода ЭС30	11
I.266.I-2.I-030СВ	Элемент свода ЭС30. Сборочный чертёж	12,13
I.266.I-2.I-040	Элемент свода ЭС24	14
I.266.I-2.I-040СВ	Элемент свода ЭС24. Сборочный чертёж	15,16
I.266.I-2.I-050	Узлы 1,2	17,18
I.266.I-2.I-060	Сечение 5-5	19
I.266.I-2.I-070	Узлы 3,4	20,21
I.266.I-2.I-080	Элемент свода ЭР42	22
I.266.I-2.I-080СВ	Элемент свода ЭР42. Сборочный чертёж	23,24
I.266.I-2.I-090	Элемент свода ЭР36	25
I.266.I-2.I-090СВ	Элемент свода ЭР36. Сборочный чертёж	26,27
I.266.I-2.I-100	Элемент свода ЭР30	28
I.266.I-2.I-100СВ	Элемент свода ЭР30. Сборочный чертёж	29,30
I.266.I-2.I-110	Элемент свода ЭР24	31
I.266.I-2.I-110СВ	Элемент свода ЭР24. Сборочный чертёж	32,33
I.266.I-2.I-120	Сечение 2-2, узлы 5,6	34
I.266.I-2.I-130	Сечение 4-4, узел 7	35
I.266.I-2.I-140	Балка Б1	36,37
I.266.I-2.I-140СВ	Балка Б1. Сборочный чертёж	38,39,40

Имя, инв. №, дата, подпись, дата

				I.266.I-2.I-000		
				СТАДИЯ	ЛИСТ	ЛИСТОВ
				Р		1
				Содержание выпуска		
НАЧ. СКО	КУРБАТОВ	<i>[Signature]</i>	20.11.82	ЛенЗНИИЭП		
Н. КОНТР	НЕОФИТОВ	<i>[Signature]</i>	20.11.82			
ГЛА. КОНСТ	МИРОНОВ	<i>[Signature]</i>	20.11.82			
ГИП	НЕОФИТОВ	<i>[Signature]</i>	20.11.82			

18823-02 2

ОБЩИЕ ПОЛОЖЕНИЯ

Область и условия применения армоцементных сводов для покрытий общественных зданий, справочные материалы по расходу бетона и стали, нагрузки и расчетные положения и другие руководящие материалы, предназначенные для использования при проектировании, приведены в выпуске 0 настоящей серии. Арматурные и закладные изделия см. выпуск 2 настоящей серии.

В ссылках на документы по выпуску условно опущены обозначения серии и выпуска.

I. ТЕХНИЧЕСКИЕ ТРЕБОВАНИЯ

I.1. Бетон.

I.1.1. Для изготовления армоцементных элементов сводов применяется мелкозернистый бетон М300. Состав бетона рассчитывается на основании "Инструкции по приготовлению мелкозернистых (песчаных) бетонов" СН 488-76.

Для изготовления железобетонных опорных балок Б1 применяется тяжелый бетон М300.

I.1.2. Материалы, применяемые для приготовления бетона, должны соответствовать действующим стандартам или техническим условиям на эти материалы.

I.1.3. Прочность бетона должна соответствовать проектной марке бетона по прочности на сжатие.

I.1.4. Бетон по морозостойкости и водонепроницаемости должен соответствовать маркам, назначаемым в проектах зданий согласно главе СНиП II-21-75 в зависимости от режима эксплуатации и климатических условий района строительства.

I.2. Арматура.

I.2.1. В качестве рабочей арматуры и сеток предусмотрены: стержневая арматура класса А-III по ГОСТ 5781-82, арматурная проволока периодического профиля класса Вр-I по ГОСТ 6727-80 и тканые сетки по ГОСТ I2184-66*. Тканые сетки должны быть оцинкованными.

I.3. Арматурные и закладные изделия.

I.3.1. Сварные арматурные и закладные изделия должны удовлетворять требованиям ГОСТ I0922-75.

I.3.2. Открытые поверхности закладных деталей должны быть защищены антикоррозионными покрытиями согласно требованиям главы СНиП II-28-73*. Конкретные указания по антикоррозионной защите должны быть приведены в составе проекта здания.

I.3.3. Стержни, превышающие длину проката, стыковать контактной стыковой сваркой в соответствии с ГОСТ I4098-68.

I.4. Изготовление армоцементных и железобетонных элементов.

I.4.1. Армоцементные элементы сводов изготавливаются по машинной технологии методом виброформования. Рабочая документация формооснастки для изготовления армоцементных элементов разработана СКО ЛенЗНИИЭП.

I.4.2. Опорные железобетонные балки изготавливаются в стальных формах, удовлетворяющих требованиям ГОСТ I8886-73*.

I.4.3. Проектное положение арматурных изделий и установленную толщину защитного слоя бетона следует обеспечивать прокладками из плотного цементно-песчаного раствора. Применение стальных фиксаторов не допускается.

I.5. Точность изготовления элементов.

I.5.1. Отклонения от номинальных проектных размеров армоцементных элементов сводов не должны превышать в мм:

- по длине ± 15
- по ширине и высоте ± 5
- по толщине сечения ± 2

I.5.2. Отклонения от номинальных проектных размеров железобетонных опорных балок не должны превышать в мм:

- по длине ± 5
- по ширине и высоте ± 5

I.5.3. Отклонения от номинального положения стальных закладных изделий не должны превышать в мм:

- в плоскости изделия ± 5
- из плоскости изделия ± 2

I.5.4. Отклонения от номинального положения отдельных стержней рабочей арматуры не должно превышать 3 мм.

I.5.5. На поверхностях изделий не допускаются жировые и ржавые пятна.

I.5.6. Отклонения фактической массы изделий не должны превышать 7%.

ИНВ. № ПОСЛ. ПОДПИСЬ И ДАТА ВЗАМ. ИНВ. №

				I.266.I-2.I-000TO		
				Техническое описание		
				СТАДИЯ	ЛИСТ	ЛИСТОВ
				Р	1	2
НАЧ СКО	КУРБАТОВ	<i>[подпись]</i>	30.11.82			
Н.КОНТР.	НЕОФИТОВ	<i>[подпись]</i>	30.11.82			
ГЛ.КОНТР.	МИРОНКОВ	<i>[подпись]</i>	30.11.82			
ГИП	НЕОФИТОВ	<i>[подпись]</i>	30.11.82			
				ЛенЗНИИЭП		

2. ПРАВИЛА ПРИЕМКИ

2.1. Армоцементные и железобетонные изделия должны быть приняты техническим контролем предприятия-изготовителя. Приемку изделий следует производить поштучно. Результаты приемочного контроля и испытаний должны быть записаны в журналах ОТК или заводской лаборатории.

2.2. Геометрические размеры, форму, расположение закладных изделий, качество поверхностей и вес изделий следует проверять осмотром, измерением и взвешиванием.

2.3. Отпускная прочность бетона, прочность бетона по морозостойкости и водонепроницаемости проверяются по данным лабораторных журналов. Армирование проверяется по данным актов контрольных испытаний.

2.4. Потребитель имеет право производить выборочный или поштучный приемочный контроль на предприятии-изготовителе.

3. ПРАВИЛА ПРИЕМКИ, МЕТОДЫ КОНТРОЛЯ, МАРКИРОВКА

3.1. Приемку готовых изделий осуществлять в соответствии с общими требованиями ГОСТ 13015.1-81.

3.2. Испытания сварных соединений арматурных и закладных изделий и оценка их прочности и качества изготовления производятся по ГОСТ 10922-75.

3.3. Прочность бетона на сжатие определяется по ГОСТ 10180-78.

3.4. Отбор проб бетона и оценка его прочности на сжатие производится по ГОСТ 18105.0-80, 18105.1-80.

3.5. Морозостойкость бетона определяется по ГОСТ 10060-76, а водонепроницаемость по ГОСТ 19426-74.

3.6. Испытание изделий и оценка их прочности, жесткости и трещиностойкости производится по ГОСТ 8829-77 в соответствии с нагрузками, приведенными в чертежах.

3.7. На наружной грани опорного ребра каждого армоцементного элемента и боковой поверхности каждой опорной балки должны быть нанесены несмываемой краской при помощи трафаретов или штампов следующие маркировочные знаки: товарный знак предприятия-изготовителя или его краткое наименование, марка изделия, дата изготовления и порядковый номер, штамп технического контроля, вес изделия в т.

3.8. Предприятие-изготовитель должно сопровождать каждое принятое техническим контролем отдельное изделие или партию изделий, изготавливаемых в течение суток, паспортом, в котором указываются: наименование и адрес предприятия-изготовителя, номер и дата выдачи паспорта, номер партии, наименование, марка и количество изделий каждой партии, дата изготовления каждого изделия, проектная марка, отпускная прочность бетона, номер серии рабочих чертежей, гарантии изготовителя. Паспорт должен быть подписан лицом, ответственным за технический контроль предприятия-изготовителя.

4. ХРАНЕНИЕ, ТРАНСПОРТИРОВАНИЕ, МОНТАЖ

4.1. Армоцементные элементы сводов должны храниться в рабочем положении на инвентарных двухъярусных опорах-подставках. Железобетонные опорные балки должны храниться в рабочем положении с опиранием на подкладки, размещаемые по концам балок.

4.2. Транспортирование армоцементных элементов сводов производить по одному элементу в их рабочем положении специальными автотранспортными средствами, оборудованными опорными устройствами.

Транспортирование железобетонных опорных балок производить в их рабочем положении, как при складировании.

4.3. Строповку армоцементных элементов сводов осуществлять за восемь точек, используя балансирующую траверсу.

4.4. Монтаж армоцементных элементов сводов производить с применением монтажной опоры-кондуктора, перемещаемой по середине пролета.

4.5. Армоцементные элементы сводов на время транспортирования, складирования и монтажа необходимо оснастить временными поперечными распорками.

Формат	Зона	Поз.	Обозначение	Наименование	Кол.	Примечание
				<u>Документация</u>		
A3			1.266.1-2.1-0100Б	Оборачный чертеж		
A3			1.266.1-2.1-000ТО	Техническое описание		
				<u>Оборачные единицы</u>		
A4	1		1.266.1-2.2-0100	Сетка С1	1	
A4	2		1.266.1-2.2-0200	Сетка С2	2	
A4	3		1.266.1-2.2-0300	Сетка С3	1	
A4	4		1.266.1-2.2-0600	Изделие закладное М1	30	
A4	5		1.266.1-2.2-0700	Изделие закладное М2	2	
A4	6		1.266.1-2.2-0800	Изделие закладное М3	2	
				<u>Детали</u>		
Б4	7*		1.266.1-2.1-011	Ф48р! ГОСТ 6727-80 L:2388	150	0,23 кг
Б4	8		1.266.1-2.1-012	Ф48р! ГОСТ 6727-80 L:22760	12	2,23 кг
Б4	9		1.266.1-2.1-013	Ф58р! ГОСТ 6727-80 L:80	18	0,012 кг
				<u>Стандартные изделия</u>		
				Тканая сетка н8-07	1266	м ²
				ГОСТ 12184-66*		
				Материалы		
				Бетон М 300	1,91	м ³

*) позицию 7 - см. ведомость деталей

НАЧ. СКО	Курбатов	20.11.82	20.11.82
Н. КОНТР.	Несфитов	20.11.82	20.11.82
ГЛАВ. КОНСТ.	Миронков	20.11.82	20.11.82
ГИП	Несфитов	20.11.82	20.11.82
РУК. ГР.	Романцев	20.11.82	20.11.82
СТ. ИНЖ.	Минина	20.11.82	20.11.82
СТ. ТЕХН.	Снарская	20.11.82	20.11.82

1.266.1-2.1-010

Элемент свода ЭС42

СТАДИЯ	ЛИСТ	ЛИСТОВ
Р	1	2

ЛенЗНИИЭП

Формат	Зона	Поз.	Обозначение	Наименование	Кол.	Примечание
				<u>Переменные данные для исполнения</u>		
				1.266.1-2.1-010		
				<u>Детали</u>		
Б4	10		1.266.1-2.1-014	Ф14АIII ГОСТ 5781-82 L:22560	6	27,29 кг
Б4	11		1.266.1-2.1-015	Ф14АIII ГОСТ 5781-82 L:22580	6	27,32 кг
				1.266.1-2.1-010-01		
				<u>Детали</u>		
Б4	10		1.266.1-2.1-016	Ф16АIII ГОСТ 5781-82 L:22560	6	35,64 кг
Б4	11		1.266.1-2.1-017	Ф16АIII ГОСТ 5781-82 L:22580	6	35,67 кг
				1.266.1-2.1-010-02		
				<u>Детали</u>		
Б4	10		1.266.1-2.1-018	Ф18АIII ГОСТ 5781-82 L:22560	6	45,12 кг
Б4	11		1.266.1-2.1-019	Ф18АIII ГОСТ 5781-82 L:22580	6	45,15 кг

Ведомость деталей

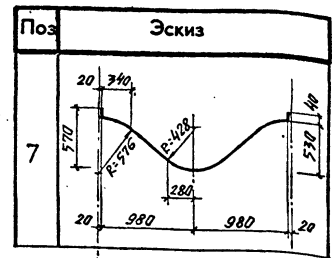

ИВ. № ПОДЛ. ПОДПИСЬ И ДАТА ВЗАМ. ИВ. №

1.266.1-2.1-010

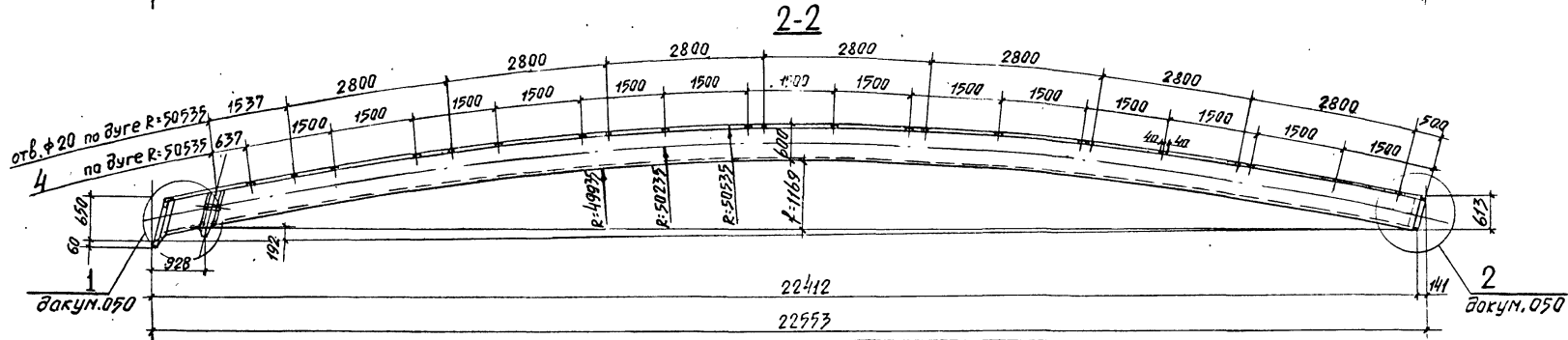
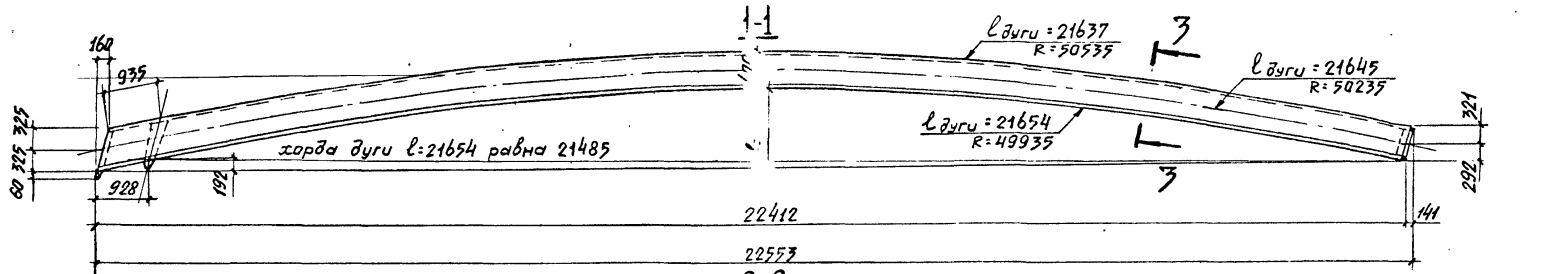
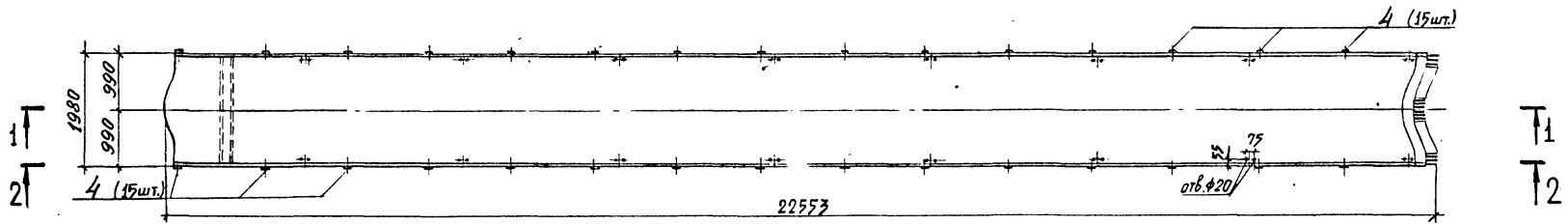

ВЗАМ. ИМВЕН. И ДАТА ПОДПИСА И ПОДПИСА И ДАТА

Обозначение	Марка
1.266.1-2.1-010	ЭС 42-1
- 01	ЭС 42-2
- 02	ЭС 42-3

Сечение 3-3 см. докум. 050, лист 2

I.266.I-2.I-0100Б			
НАЧ. СКО	КУРБАТОВ	30.11.83	
Н. КОНТР.	НЕОФИТОВ	30.11.83	
Л. КОНСТР.	МИРОНКОВ	30.11.83	
ГУП	НЕОФИТОВ	30.11.83	
РУК. ГР.	РОМАНЦЕВ	30.11.83	
СТ. ИНЖ.	МИНИНА	30.11.83	
СТ. ТЕХН.	СНАРСКАЯ	30.11.83	
Элемент свода ЭС42			
Сборочный чертеж			
СТАДИЯ	МАССА	МАСШТАБ	
Р	4600	1:75	
ЛИСТ 1	ЛИСТОВ 2		
ЛенЗНИИЭП			

Схема армирования

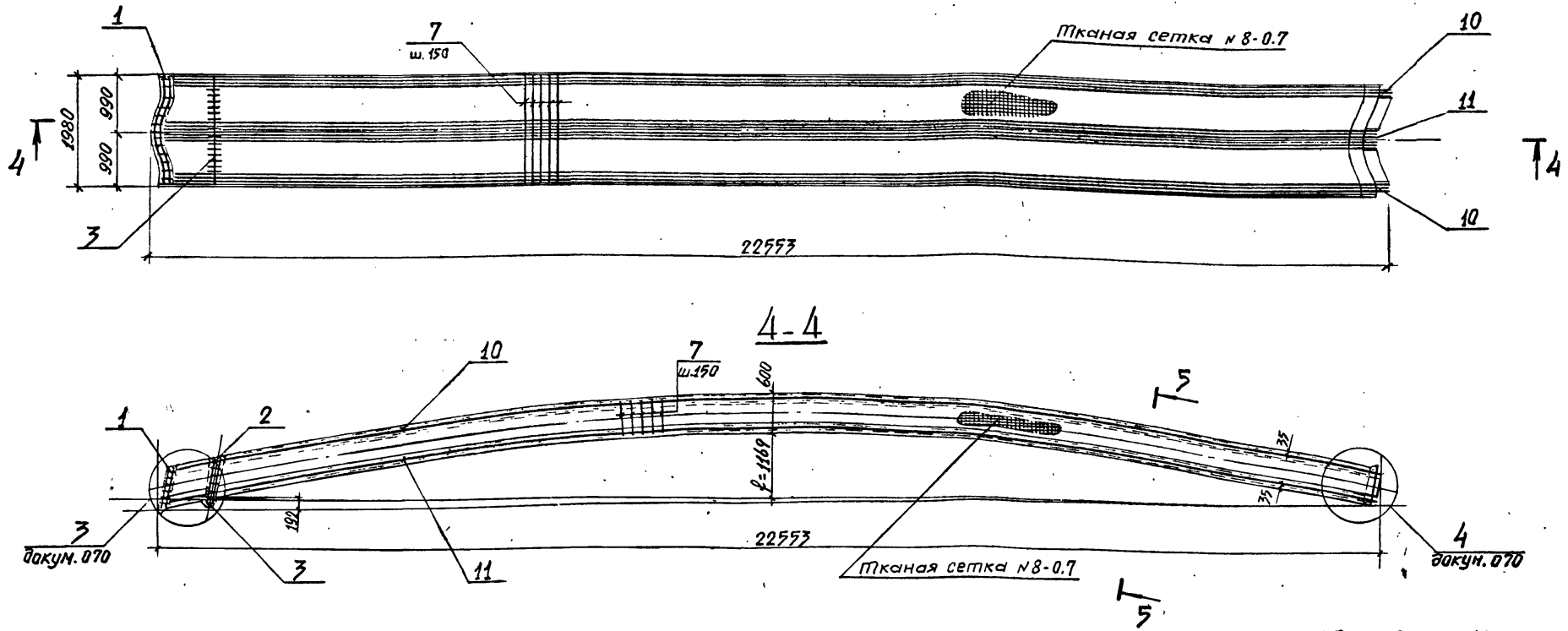

Сечение 5-5 см. докум. 060

Ведомость расхода стали на элемент, кг

Марка элемента	Изделия арматурные								Тканая сетка № 8-0.7 ГОСТ 12184-66*	Изделия закладные								Общий расход	
	Арматура класса									Арматура класса									Всего
	ВР-I				А-III					А - III				Прокат марки					
	ГОСТ 6727-80				ГОСТ 5781-82					ГОСТ 5781-82				ВСТЗ кп 2					
	φ4	φ5		Итого	φ14	φ16	φ18	Итого		φ8	φ10		Итого	δ-6	δ-8	Труба 50х2	Итого		
ЭС42-1	61.3	9.1	70.4	327.8			327.8	398.2	88.6	3.2	0.74	3.94	6.78	2.5	0.56	9.84	13.78	500.58	
ЭС42-2	61.3	9.1	70.4		427.8		427.8	498.2	88.6	3.2	0.74	3.94	6.78	2.5	0.56	9.84	13.78	600.58	
ЭС42-3	61.3	9.1	70.4			541.6	541.6	612.0	88.6	3.2	0.74	3.94	6.78	2.5	0.56	9.84	13.78	714.38	

I.266.I-2, I-010CB

18823-02 Я

ИНВ.№ ПОДЛ. ПОДПИСЬ И ДАТА. ВЗАМ. УГНВЛ

Формат	Зона	Поз.	Обозначение	Наименование	Кол.	Примечание
				<u>Документация</u>		
A3			1.266.1-2.1-020СБ	Сборочный чертеж		
A3			1.266.1-2.1-000ТД	Техническое описание		
				<u>Сборочные единицы</u>		
A4	1		1.266.1-2.2-0100	Сетки С1	1	
A4	2		1.266.1-2.2-0200	Сетки С2	2	
A4	3		1.266.1-2.2-0300	Сетки С3	1	
A4	4		1.266.1-2.2-0600	Изделие закладное М1	26	
A4	5		1.266.1-2.2-0700	Изделие закладное М2	2	
A4	6		1.266.1-2.2-0800	Изделие закладное М3	2	
				<u>Детали</u>		
Б4	7*		1.266.1-2.1-011	Ф4ВрI ГОСТ 6727-80 L-2788	130	0.23 кг
Б4	8		1.266.1-2.1-021	Ф4ВрI ГОСТ 6727-80 L-19440	12	1.9 кг
Б4	9		1.266.1-2.1-013	Ф5ВрI ГОСТ 6727-80 L-80	18	0.012 кг
				<u>Стандартные изделия</u>		
				Тканая сетка М8-0.7	109,9	м ²
				ГОСТ 12184-66*		
				<u>Материалы</u>		
				Бетон М700	1,66	м ³

*) поз. 7 - см. ведомость детали на листе 1.266.1-2.1-010

Нач. СКД	Курбатов	30.09.82	I.266.1-2.1-020	Элемент свода ЭС36	ЛенЗНИИЭП
Н. контр.	Несоритов	30.11.82			
П. констр.	Мирсков	30.11.82			
ГИП	Несоритов	30.11.82			
Рук. гр.	Рыманцев	30.11.82			
Ст. инж.	Минина	30.11.82			
Ст. техн.	Снарская	30.11.82			

Формат	Зона	Поз.	Обозначение	Наименование	Кол.	Примечание
				<u>Переменные данные для исполнения</u>		
				1.266.1-2.1-020		
				<u>Детали</u>		
Б4	10		1.266.1-2.1-022	Ф14АIII ГОСТ 5781-82 L-19440	6	23,52 кг
Б4	11		1.266.1-2.1-023	Ф14АIII ГОСТ 5781-82 L-19450	6	23,53 кг
				1.266.1-2.1-020-01		
				<u>Детали</u>		
Б4	10		1.266.1-2.1-024	Ф16АIII ГОСТ 5781-82 L-19440	6	30,71 кг
Б4	11		1.266.1-2.1-025	Ф16АIII ГОСТ 5781-82 L-19450	6	30,73 кг
				1.266.1-2.1-020-02		
				<u>Детали</u>		
Б4	10		1.266.1-2.1-026	Ф18АIII ГОСТ 5781-82 L-19440	6	38,88 кг
Б4	11		1.266.1-2.1-027	Ф18АIII ГОСТ 5781-82 L-19450	6	38,9 кг

ИНВЕН. ПОДЛ. ПОДПИСЬ И ДАТА ВЗАМ. ИНВЕН.

I.266.1-2.1-020
18823-02 а

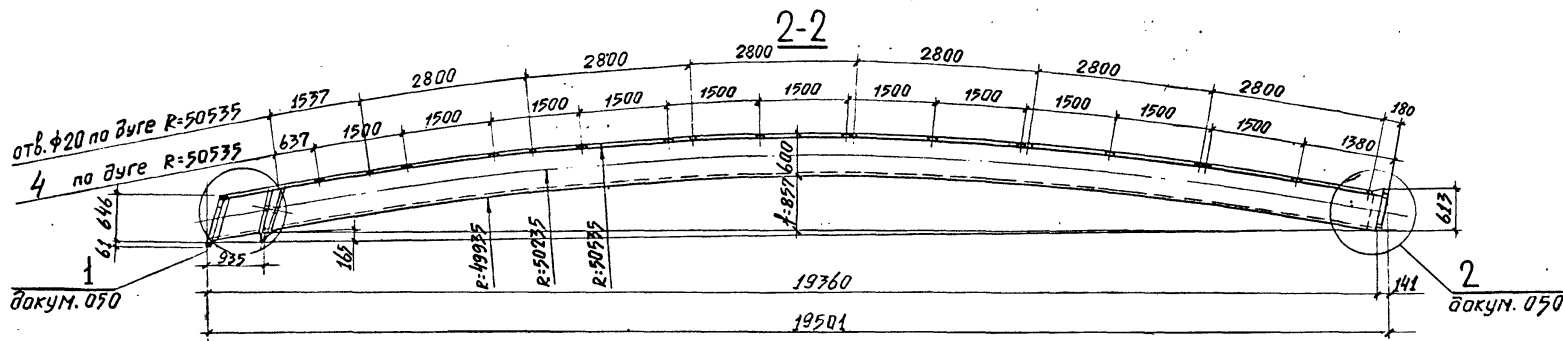
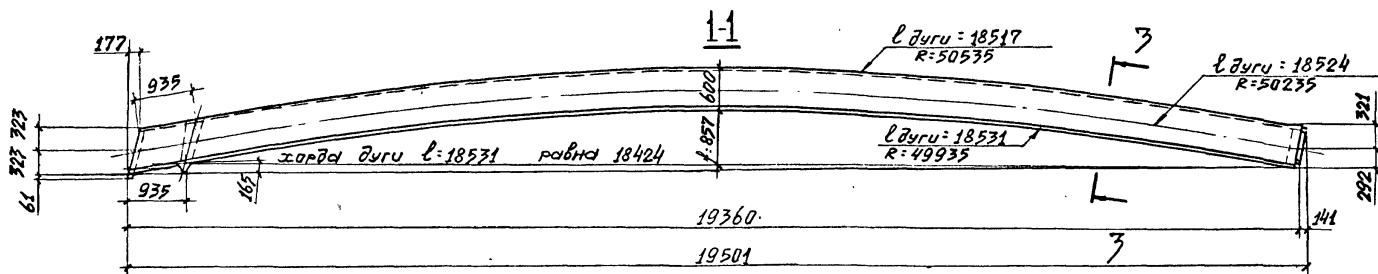
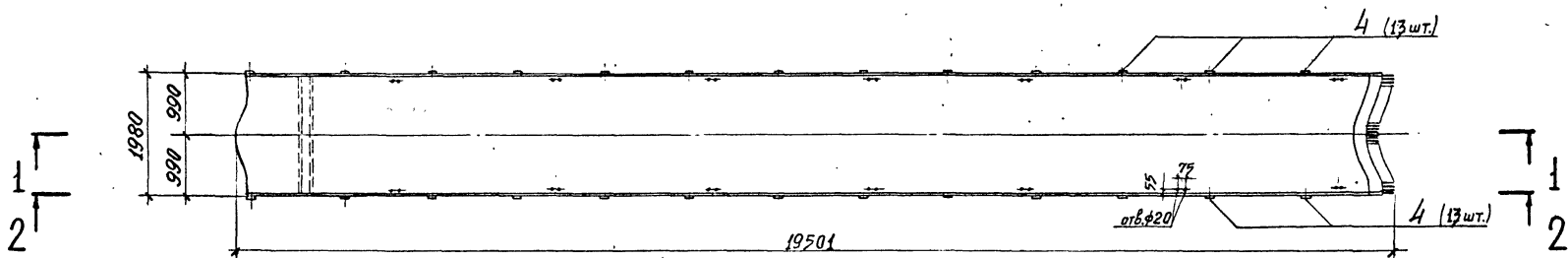

Сечение 3-3 см. докум. 050, лист 2

I.266.I-2.I-0200Б

Обозначение	Марка
1.266.1-2.1-020	ЭС36-1
-01	ЭС36-2
-02	ЭС36-3

Нач.СКО	КУРБАТОВ	30.11.82
Н.КОНТР.	НЕФРИТОВ	30.11.82
Гл.КОНСТ.	МИРОНКОВ	30.11.82
ГИП	НЕФРИТОВ	30.11.82
РУК. ГР.	РОМАНЦЕВ	30.11.82
СТ. ИНЖ.	МИНИНА	30.11.82
СТ. ТЕХН.	СНАРСКАЯ	30.11.82

Элемент свода ЭС36
Сборочный чертёж

СТАДИЯ	МАССА	МАСШТАБ
Р	7910	1:75
Лист 1	Листов 2	
ЛенЗНИИЭП		

Лист № подл. Подпись и дата. Взам. инв. №

Схема армирования

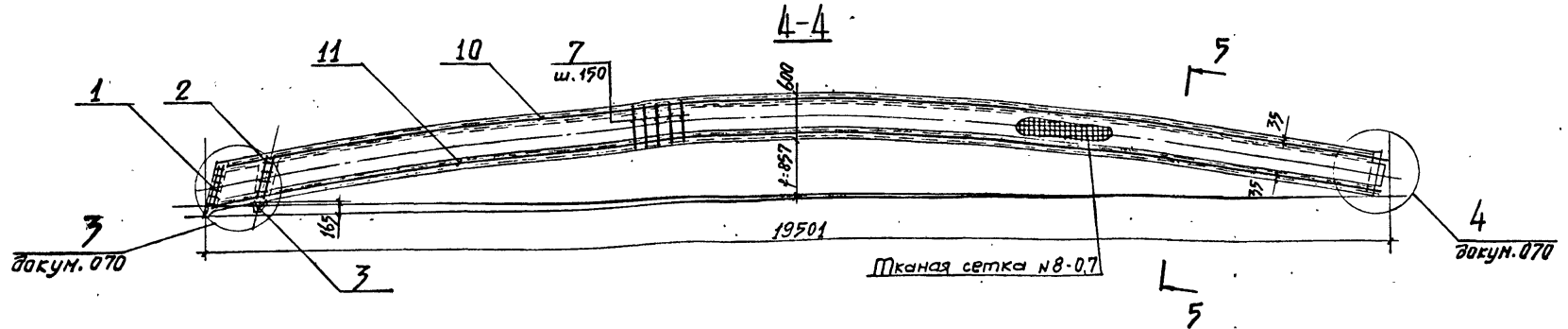
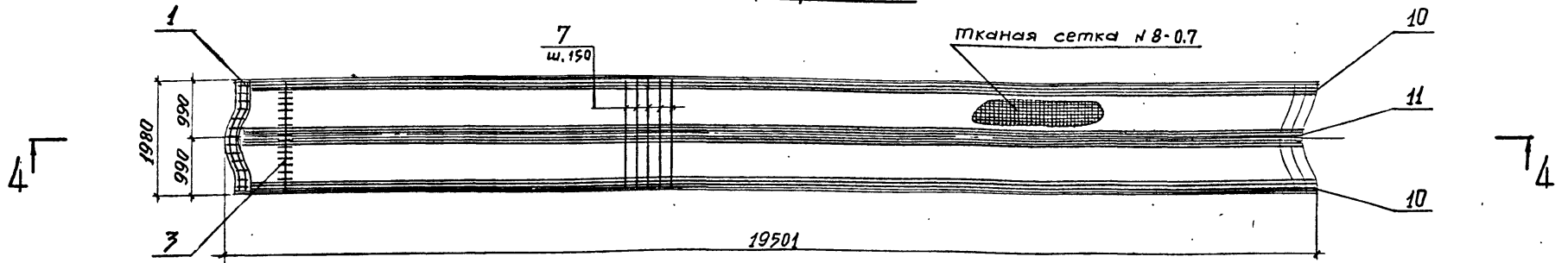

Ведомость расхода стали на элемент, кг

Сечение 5-5 см. докум. 060

Марка элемента	Изделия арматурные								Тканая сетка N8-0.7 ГОСТ 2284-66*	Изделия закладные								Общий расход		
	Арматура класса									Арматура класса									Всего	Общий расход
	ВР-I				А-III					Прокат марки				Всего						
	ГОСТ 6727-80				ГОСТ 5781-82					ВСТЗКЛ2										
	φ4	φ5	Итого	φ14	φ16	φ18	Итого	φ8		φ10	Итого	δ-6	δ-8		Труба 50x2	Итого				
ЭОЗБ-1	52.7	9.1	61.8	282.7			282.3	344.1	76.6	2.82	0.74	3.56	5.87	2.5	0.56	8.93	12.49	433.2		
ЭОЗБ-2	52.7	9.1	61.8		368.6		368.6	430.4	76.6	2.82	0.74	3.56	5.87	2.5	0.56	8.93	12.49	519.5		
ЭОЗБ-3	52.7	9.1	61.8			466.7	466.7	528.5	76.6	2.82	0.74	3.56	5.87	2.5	0.56	8.93	12.49	617.6		

Формат	Зона	Поз.	Обозначение	Наименование	Кол.	Примечание
				<u>Документация</u>		
A3			1.266.1-2.1-030СБ	Оборачный чертеж		
A3			1.266.1-2.1-000ТО	Технические операции		
				<u>Оборачные единицы</u>		
A4	1		1.266.1-2.2-0100	Сетка В1	1	
A4	2		1.266.1-2.2-0200	Сетка В2	2	
A4	3		1.266.1-2.2-0300	Сетка В3	1	
A4	4		1.266.1-2.2-0600	Изделие закладное М1	22	
A4	5		1.266.1-2.2-0700	Изделие закладное М2	2	
A4	6		1.266.1-2.2-0800	Изделие закладное М3	2	
				<u>Детали</u>		
БУ	7*		1.266.1-2.1-011	Ф4Вр1 ГОСТ 6727-80 L=2388	110	0.23 кг
БУ	8		1.266.1-2.1-031	Ф4Вр1 ГОСТ 6727-80 L=16320	12	1.62 кг
БУ	9		1.266.1-2.1-013	Ф5Вр1 ГОСТ 6727-80 L=80	18	0.012 кг
				<u>Стандартные изделия</u>		
				Плоская сетка №8-0.7	92.2	м ²
				ГОСТ 12184-66*		
				<u>Материалы</u>		
				Бетон М300	1.41	м ³

*1) поз. 7 - см. ведомость деталей на листе 1.266.1-2.1-010

НАЧ. СКО	КУРБАТОВ	22.11.88
Н. КОНТР.	НЕФКИТОВ	22.11.88
Л. КОНСТ.	МИРОНКОВ	30.11.88
ГЛП	НЕФКИТОВ	22.11.88
РУК. ГР.	РОМОНЦЕВ	22.11.88
СТ. ИНЖ.	МИНИНА	30.11.88
СТ. ТЕХН.	СНАРСКАЯ	30.11.88

I.266.I-2.I-030

Элемент свода ЭС30

СТАДИЯ ЛИСТ ЛИСТОВ

Р 1 2

ЛенЗНИИЭП

Формат	Зона	Поз.	Обозначение	Наименование	Кол.	Примечание
				<u>Переменные данные для исполнения</u>		
				1.266.1-2.1-030		
				<u>Детали</u>		
БУ	10		1.266.1-2.1-032	Ф14АШ ГОСТ 5781-82 L=16310	6	19.73 кг
БУ	11		1.266.1-2.1-033	Ф14АШ ГОСТ 5781-82 L=16320	6	19.74 кг
				1.266.1-2.1-030-01		
				<u>Детали</u>		
БУ	10		1.266.1-2.1-034	Ф16АШ ГОСТ 5781-82 L=16310	6	25.77 кг
БУ	11		1.266.1-2.1-035	Ф16АШ ГОСТ 5781-82 L=16320	6	25.78 кг
				1.266.1-2.1-030-02		
				<u>Детали</u>		
БУ	10		1.266.1-2.1-036	Ф18АШ ГОСТ 5781-82 L=16310	6	32.62 кг
БУ	11		1.266.1-2.1-037	Ф18АШ ГОСТ 5781-82 L=16320	6	32.64 кг

ИНВ. № ПОДЛ. ПОДПИСЬ И ДАТА ВЗАМ. ИНВ. №

I.266.I-2.I-030

ЛИСТ

2

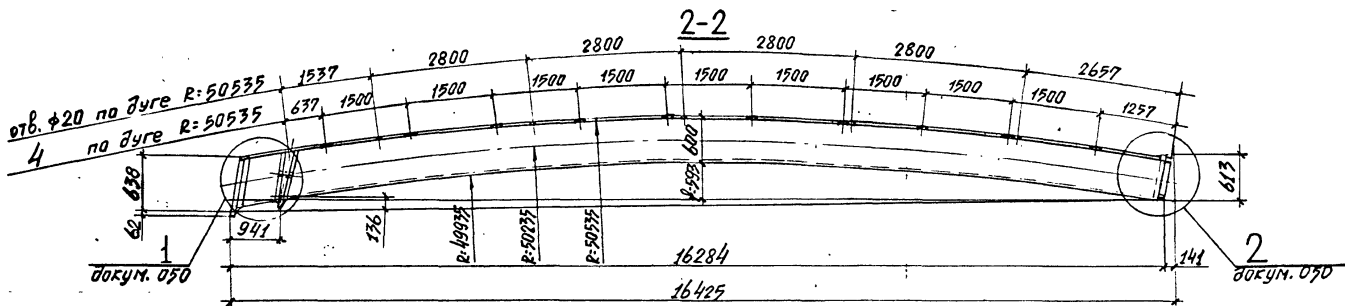
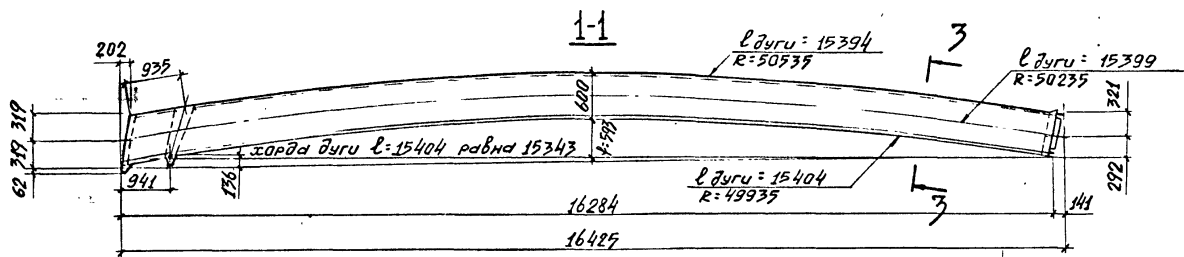
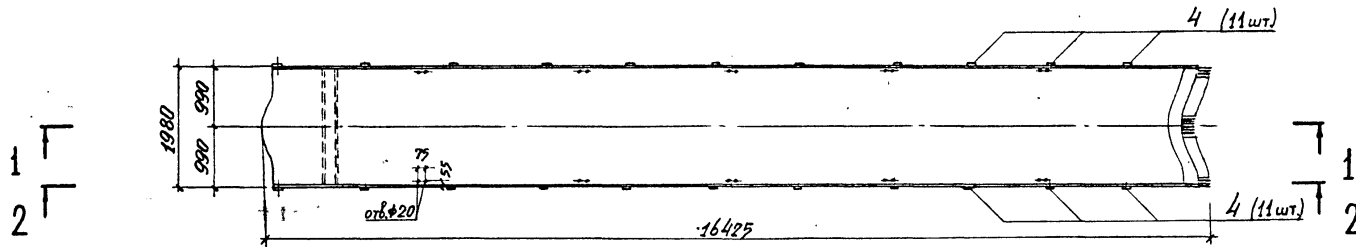

Сечение 3-3 см. докум. 050, лист 2

Обозначение	Марка
1.266.1-2.1-030	ЭС30-1
-01	ЭС30-2
-02	ЭС30-3

НАЧ. СКО	Курбатов	30.11.82
Н. КОНТР.	Неофитов	30.11.82
ГЛА. КОНСТ.	Миронков	30.11.82
ГИП	Неофитов	30.11.82
РЧК. ГР.	Романцев	30.11.82
СТ. ИНЖ.	Минина	30.11.82
СТ. ТЕХН.	Снарская	30.11.82

I.266.I-2.I-030СБ

Элемент свода ЭС30
Сборочный чертёж

СТАДИЯ	МАССА	МАСШТАБ
Р	3390	1:75

ЛИСТ 1 ПИСТОВ 2

ЛенЗНИИЭП

ИМЯ И ПОДПИСЬ ПОДПИСЬ И ДАТА ВЗАМ. ИМБ №

18822-02 12

Схема армирования

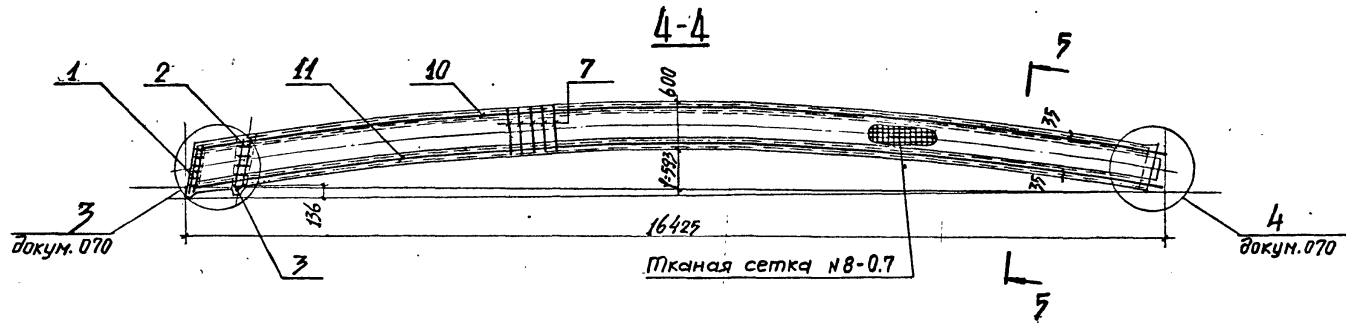
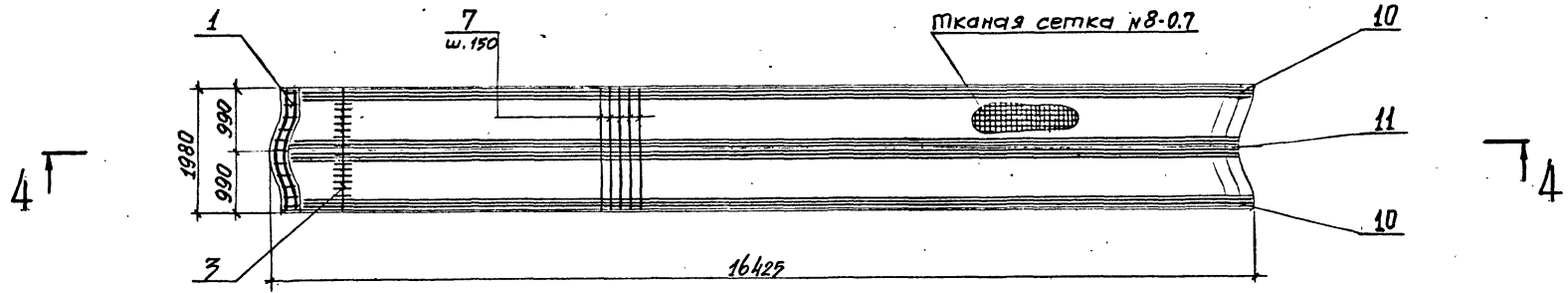

Ведомость расхода стали на элемент, кг

Сечение 5-5 см. докум. 060

Марка элемента	Изделия арматурные								Тканая сетка №8-0.7 ГОСТ 42184-66*	Изделия закладные								Общий расход			
	Арматура класса									Арматура класса									Всего		
	Вр-I				А-III					А-III				Прокат марки ВСтЗ кп 2							
	ГОСТ 6727-80				ГОСТ 5781-82					ГОСТ 5781-82				ГОСТ 103-76						ГОСТ 10704-76*	
	φ4	φ5		Итого	φ14	φ16	φ18	Итого		φ8	φ10		Итого	δ=6	δ=8	Труба 50x2	Итого				
ЭО 30-1	44.7	9.1		53.8	276.8		276.8	290.6	64.5	2.5	0.74	3.24	5.0	2.5	0.56	8.1	11.34	366.46			
ЭО 30-2	44.7	9.1		53.8			309.3	363.1	64.5	2.5	0.74	3.24	5.0	2.5	0.56	8.1	11.34	438.96			
ЭО 30-3	44.7	9.1		53.8			391.6	445.4	64.5	2.5	0.74	3.24	5.0	2.5	0.56	8.1	11.34	521.26			

I.266.I-2.I-030СБ

18823-02 14

ИНВЕН ПОДЛ. ПОДПИСЬ И ДАТА ВЗАМ. ИНВЕН.№

Формат	Зона	Поз.	Обозначение	Наименование	Кол.	Примечание
				<u>Документация</u>		
A3			1.266.1-2.1-040СБ	Оборочный чертеж		
A3			1.266.1-2.1-00070	Техническое описание		
				<u>Оборочные единицы</u>		
A4	1		1.266.1-2.2-0100	Сетка С1	1	
A4	2		1.266.1-2.2-0200	Сетка С2	2	
A4	3		1.266.1-2.2-0300	Сетка С3	1	
A4	4		1.266.1-2.2-0600	Изделие закладное М1	18	
A4	5		1.266.1-2.2-0700	Изделие закладное М2	2	
A4	6		1.266.1-2.2-0800	Изделие закладное М3	2	
				<u>Детали</u>		
БУ	7*		1.266.1-2.1-011	ф4ВрI гост6727-80 l-2788	89	0.23кг
БУ	8		1.266.1-2.1-041	ф4ВрI гост6727-80 l _{ср} =13220	12	1.72кг
БУ	9		1.266.1-2.1-013	ф5ВрI гост6727-80 l=80	18	0.012кг
				<u>Стандартные изделия</u>		
				тканая сетка н8-0,7	74,9	м ²
				гост 12184-66*		
				<u>Материалы</u>		
				Бетон М300	1,16	м ³

*) поз.7 - см. ведомость деталей на листе 1.266.1-2.1-010

Формат	Зона	Поз.	Обозначение	Наименование	Кол.	Примечание
				<u>Переменные данные для исполнения</u>		
				1.266.1-2.1-040		
				<u>Детали</u>		
БУ	10		1.266.1-2.1-042	ф14АII гост 5781-82 l=13210	6	15,98кг
БУ	11		1.266.1-2.1-043	ф14АII гост 5781-82 l=13220	6	16,0 кг
				1.266.1-2.1-040-01		
				<u>Детали</u>		
БУ	10		1.266.1-2.1-044	ф16АII гост 5781-82 l=13210	6	20,87кг
БУ	11		1.266.1-2.1-045	ф16АII гост 5781-82 l=13220	6	20,88кг
				1.266.1-2.1-040-02		
				<u>Детали</u>		
БУ	10		1.266.1-2.1-046	ф18АII гост 5781-82 l=13210	6	26,42 кг
БУ	11		1.266.1-2.1-047	ф18АII гост 5781-82 l=13220	6	26,44кг

Инв.№ подл. Подпись и дата. Взам. инв.№

Науч.СКО	Курбатов	30.11.82	1.266.1-2.1-040	Элемент свода ЗС24	ЛенЗНИИЭП
Н.КОНТР.	Несристов	30.11.82			
Л.КОНСТР.	Милонков	30.11.82	СТАДИЯ	ЛИСТ	ЛИСТОВ
Г.ИП.	Несристов	30.11.82	Р	1	2
В.К.ГР.	Романцев	30.11.82			
С.И.И.Э.	Минина	30.11.82			
Б.ТЕХН.	Сварская	30.11.82			

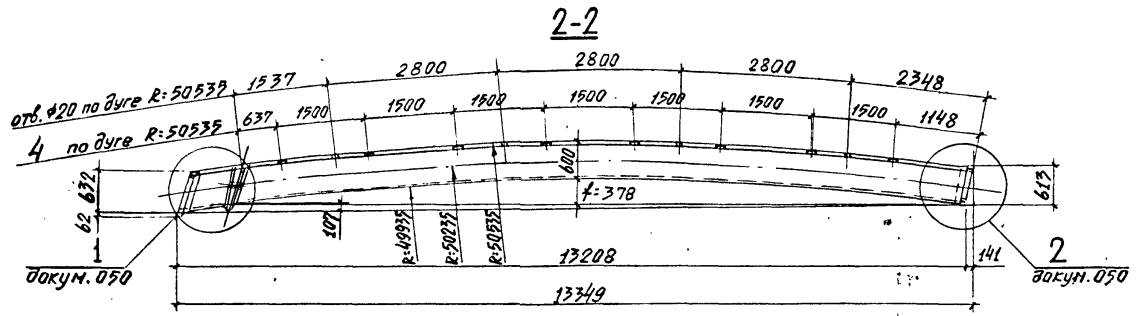
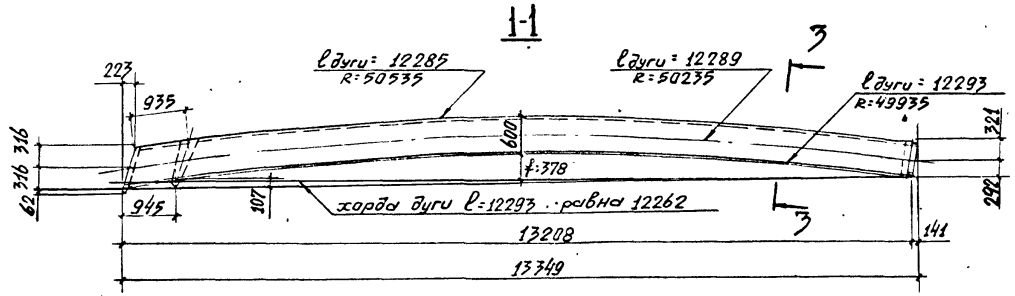
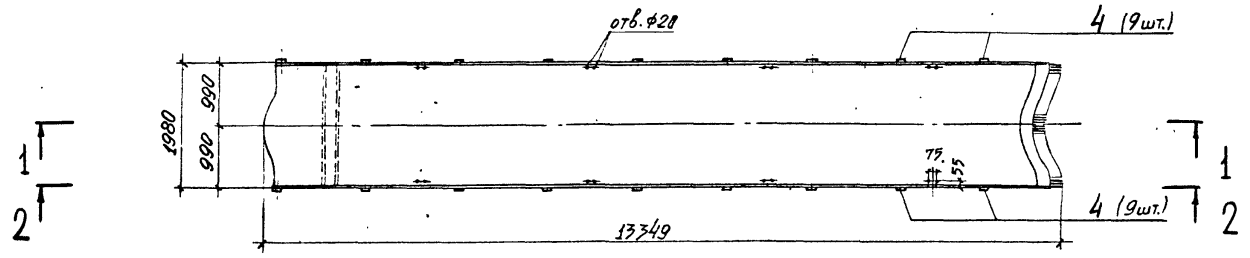

Сечение 3-3 см. докум. 050, лист 2

Обозначение	Марка
1.266.1-2.1-040	ЭО24-1
-01	ЭО24-2
-02	ЭО24-3

				I.266.I-2.I-040СБ			
НАЧ.СКО	КУРБАТОВ	С.И.	04.11.82	Элемент свода ЭО24 Сборочный чертеж	СТАДИЯ	МАССА	МАСШТАБ
Н.КОНТР.	НЕСОРИТОВ	В.И.	02.11.82		P	2790	1:75
Л.КОНСТ.	МИРОНОВ	В.И.	02.11.82		ЛИСТ 1	ЛИСТОВ 2	
ГИП.	НЕСОРИТОВ	В.И.	02.11.82		ЛенЗНИИЭП		
РУК.ГР.	РОМАНЦЕВ	С.И.	02.11.82				
СТ.ИНЖ.	МИНИНА	В.И.	02.11.82				
СТ.ТЕХН.	СНАРСКАЯ	С.И.	02.11.82				

ИНВ. № ПОДЛ. ПОДПИСЬ И ДАТА ВЗЯМ. ИНВЕНТ.

Схема армирования

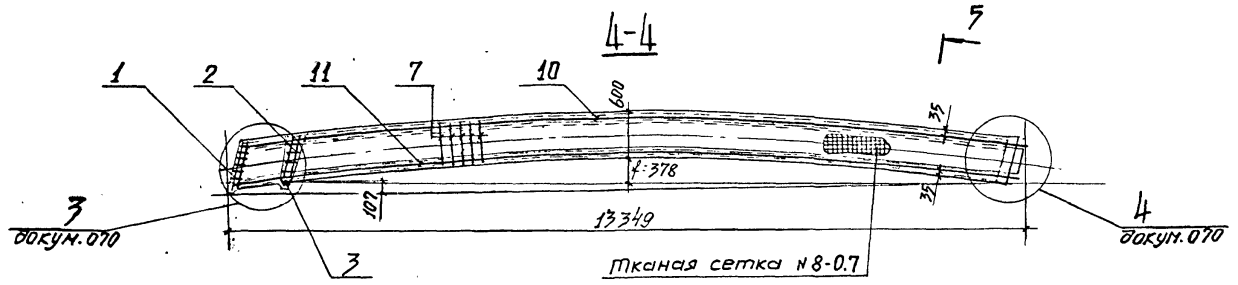
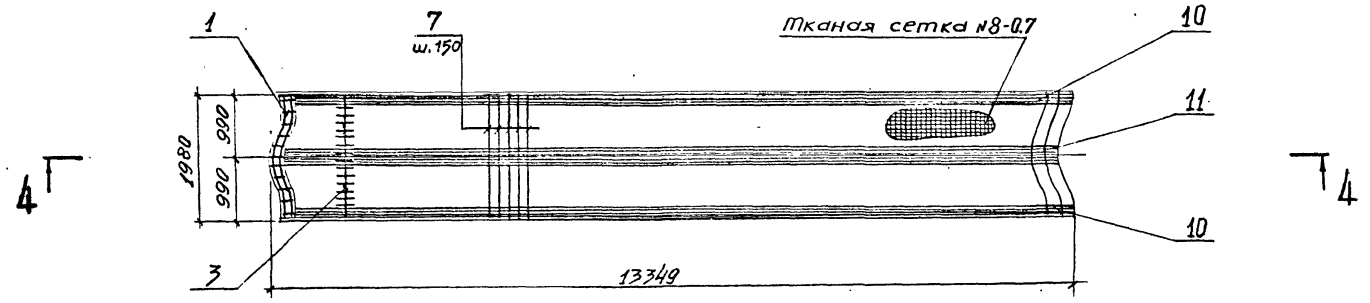

Ведомость расхода стали на элемент, кг

Сечение 5-5 см. Докум. 060

Марка элемента	Изделия арматурные								Всего	Изделия закладные										Общий расход
	Арматура класса									Арматура класса										
	ВР-I				А-III					А-III					Прокат марки ВСТЗКП2					
	ГОСТ 6727-80				ГОСТ 5781-82					ГОСТ 5781-82					ГОСТ 107-76					
	φ4	φ5	Итого	φ14	φ16	φ18	Итого	φ8		φ10	Итого	δ=6	δ=8	Итого	Итого					
ЭО 24-1	36,3	9,1	45,4	191,9			191,9	237,3	52,5	2,1	0,74	2,84	4,1	2,5	0,56	7,16	10,0	299,8		
ЭО 24-2	36,3	9,1	45,4		250,5		250,5	295,9	52,5	2,1	0,74	2,84	4,1	2,5	0,56	7,16	10,0	358,4		
ЭО 24-3	36,3	9,1	45,4			317,2	317,2	362,6	52,5	2,1	0,74	2,84	4,1	2,5	0,56	7,16	10,0	425,6		

ИМ.№ ПОДЛ. ПОДПИСЬ И ДАТА. ВЗАМ. ИМЕНИ

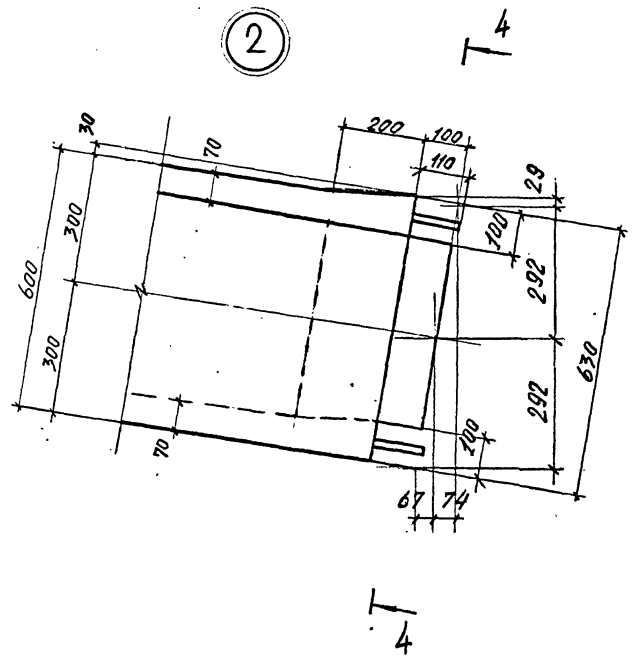
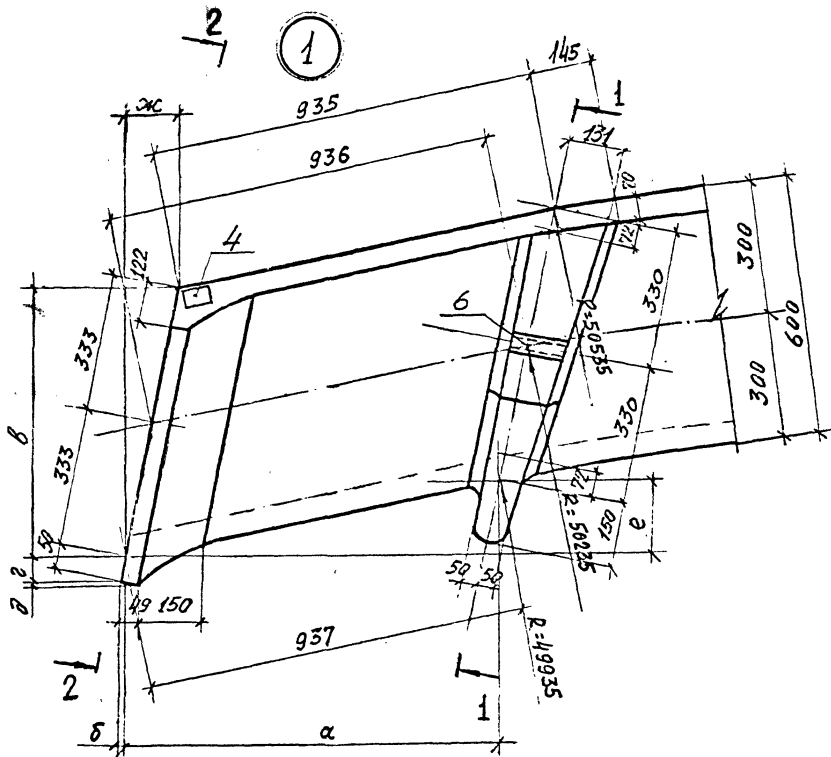

Обозначение	Марка	Размеры, мм						
		а	б	в	г	д	е	ж
1.266.1-2.1-010	ЭС42	917	11	650	49	11	192	149
-020	ЭС36	922	13	646	48	13	165	164
-030	ЭС30	927	14	638	48	14	176	188
-040	ЭС24	930	15	632	47	15	107	208

НАЧ.СКО	Курбатов	2011	I.266.1-2.1-050
Н.КОНТР.	Несритов	2011	
ГЛА.КОНСТ.	Миронков	2011	
ГИП	Несритов	2011	
РУК.ГР.	Романцев	2011	
СТ.ИИЖ.	Минина	2011	Узлы 1,2
СТ.ТЕХН.	Снарская	2011	

СТАДИЯ	ЛИСТ	ЛИСТОВ
Р	1	2

ЛенЗНИИЭП

ИВ.№ ПОДП. ПОДПИСЬ И ДАТА. ВЗАМ. ИВ.№

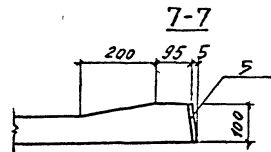
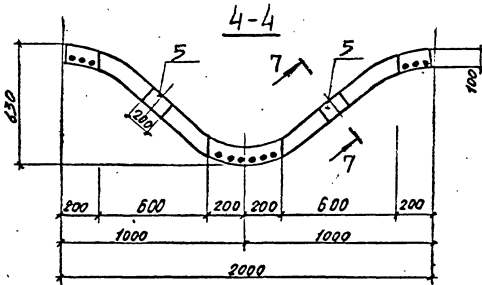
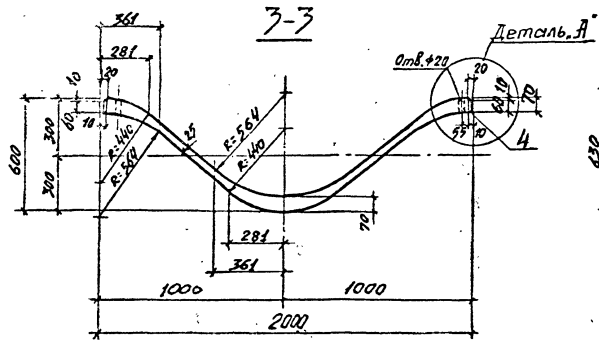

6-6

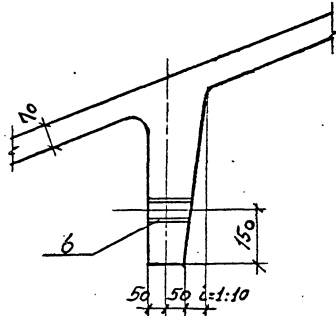
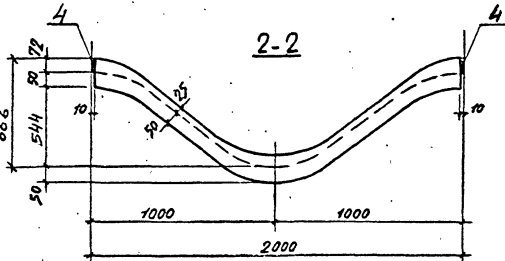
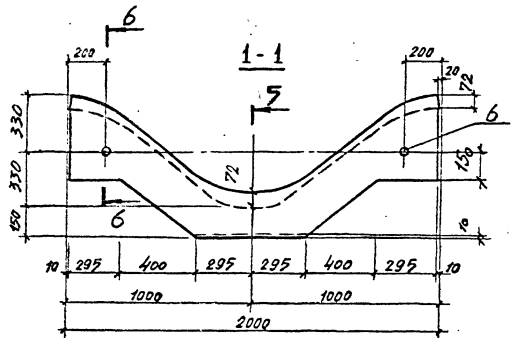

Деталь А

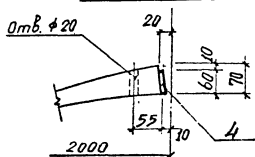

Сечение 3-3 замаскировано на документах 010СБ, 020СБ, 030СБ, 040СБ

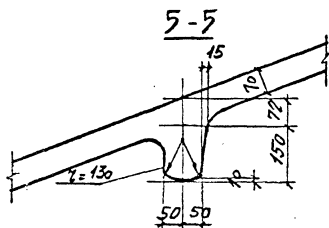

5-5

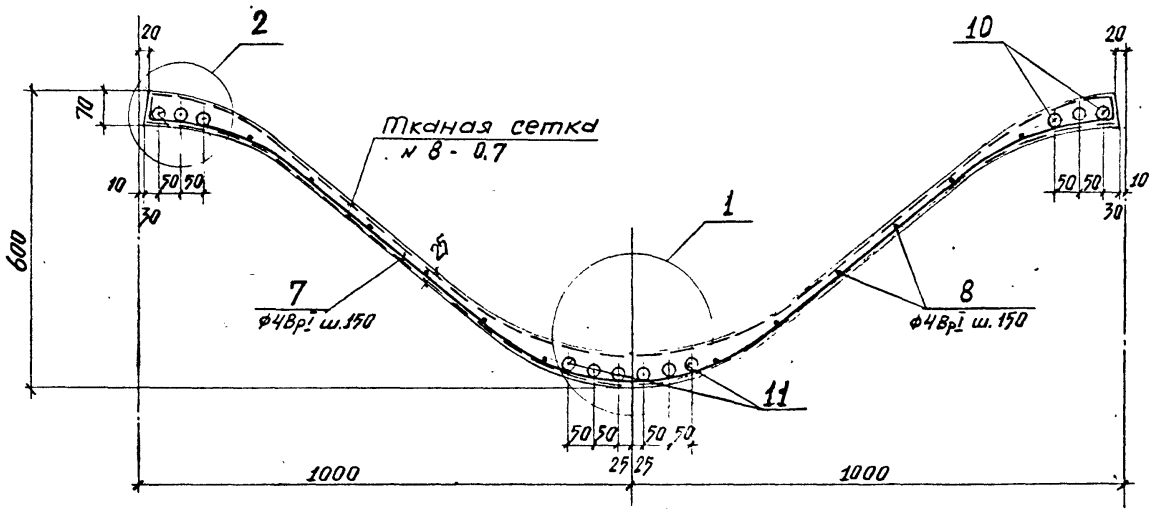

2

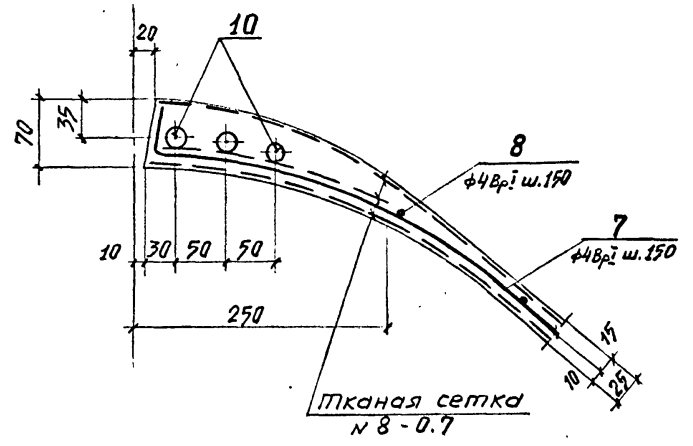

1

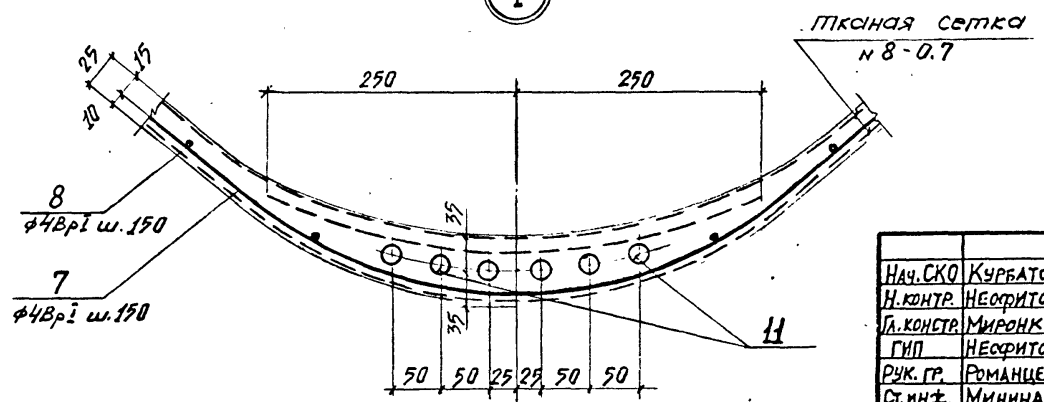

И.СКО	КУРБАТОВ	30.11.82
Н.КОНТР.	НЕСФИТОВ	30.11.82
Л.КОНСТР.	МИРОНКОВ	30.11.82
ГИП	НЕСФИТОВ	30.11.82
РУК.ГР.	РОМАНЦЕВ	30.11.82
СТ.ИНЖ.	МИНИНА	30.11.82
СТ.ТЕХН.	ШАРСКАЯ	30.11.82

I.266.I-2.I-060

Сечение 5-5

СТАДИЯ	ЛИСТ	ЛИСТОВ
Р		1
ЛенЗНИИЭП		

18823-02 20

Инв.№ подл. Подпись и дата Взам. инв.№

3

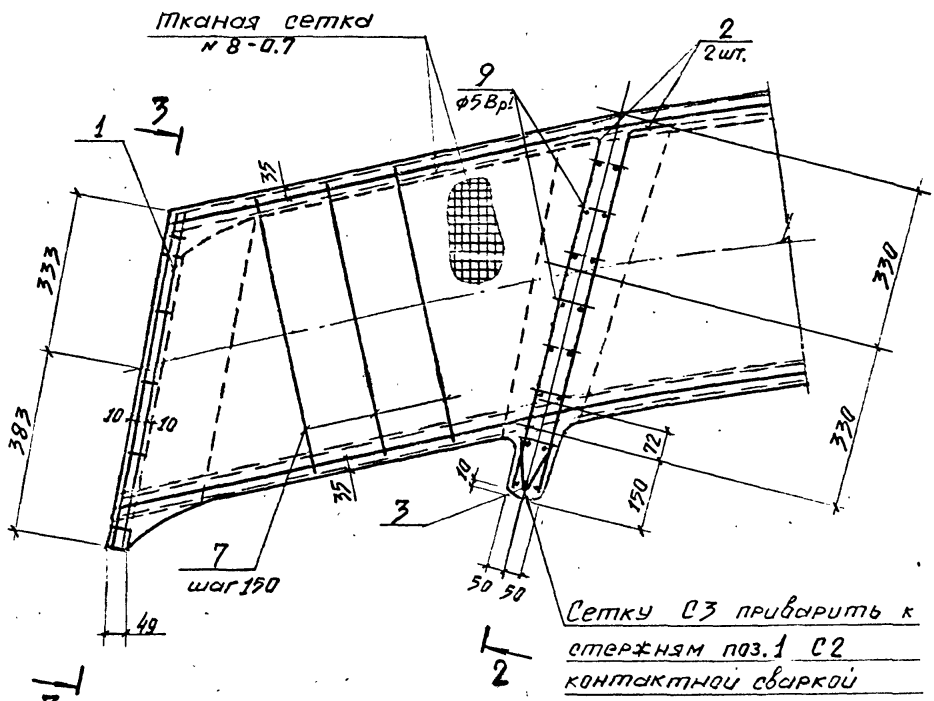

Сетки С3 приварить к
оперзням поз.1 С2
контактной сваркой

4

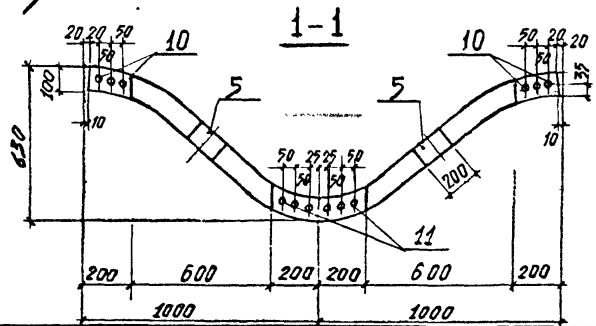
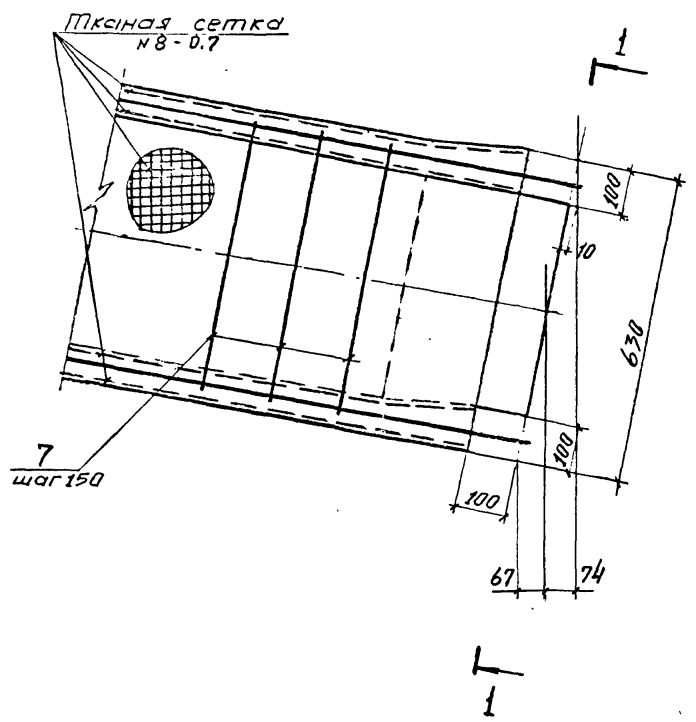

Нач. СКО	Курбатов	См	30.11.8
Н. КОНТР.	Нефритов	См	30.11.8
Гл. КОНСТ.	Миронков	См	30.11.8
ГИП	Нефритов	См	30.11.8
РУК. ГР.	Романцев	См	30.11.8
Ст. инж.	Минина	См	30.11.8
Ст. техн.	Снарская	См	30.11.8

I.266.I-2.I-070

Узлы 3,4

СТАДИЯ	ЛИСТ	ЛИСТОВ
Р	1	2

ЛенЗНИИЭП

18823-02 21

ИМВ. № ПОДЛ. ПОДПИСЬ И ДАТА ВЗАМ. ИНВ.№

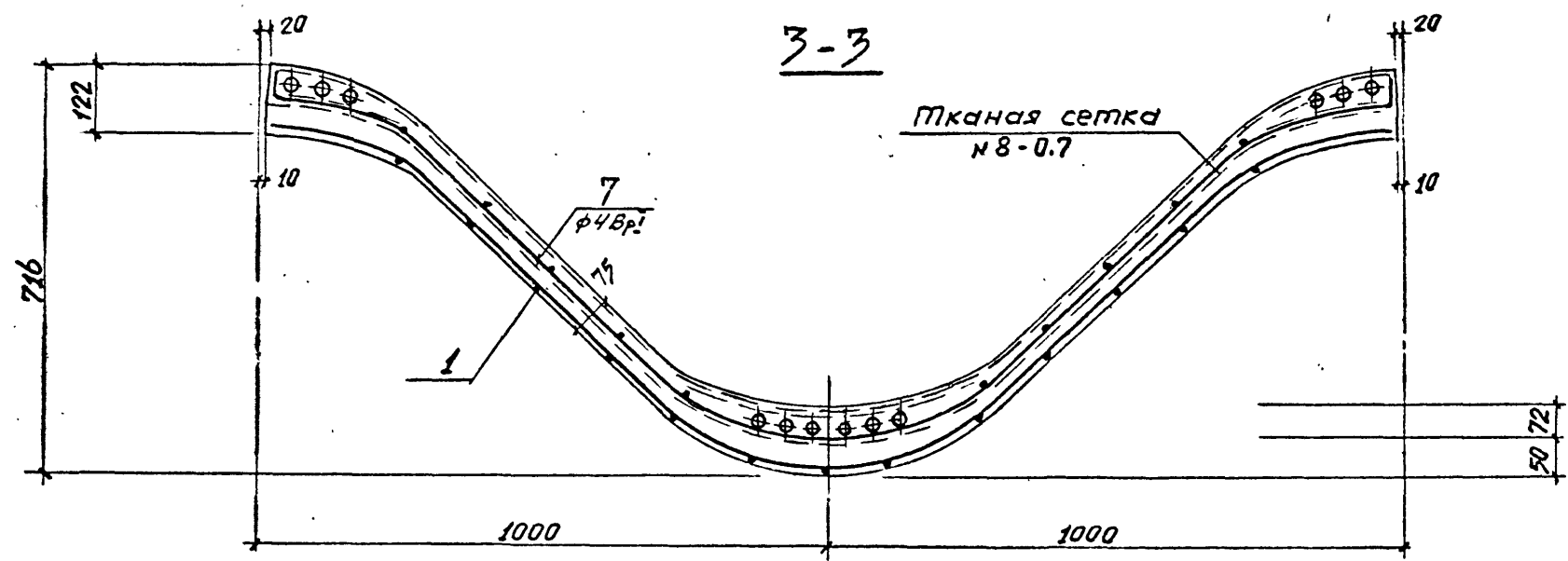
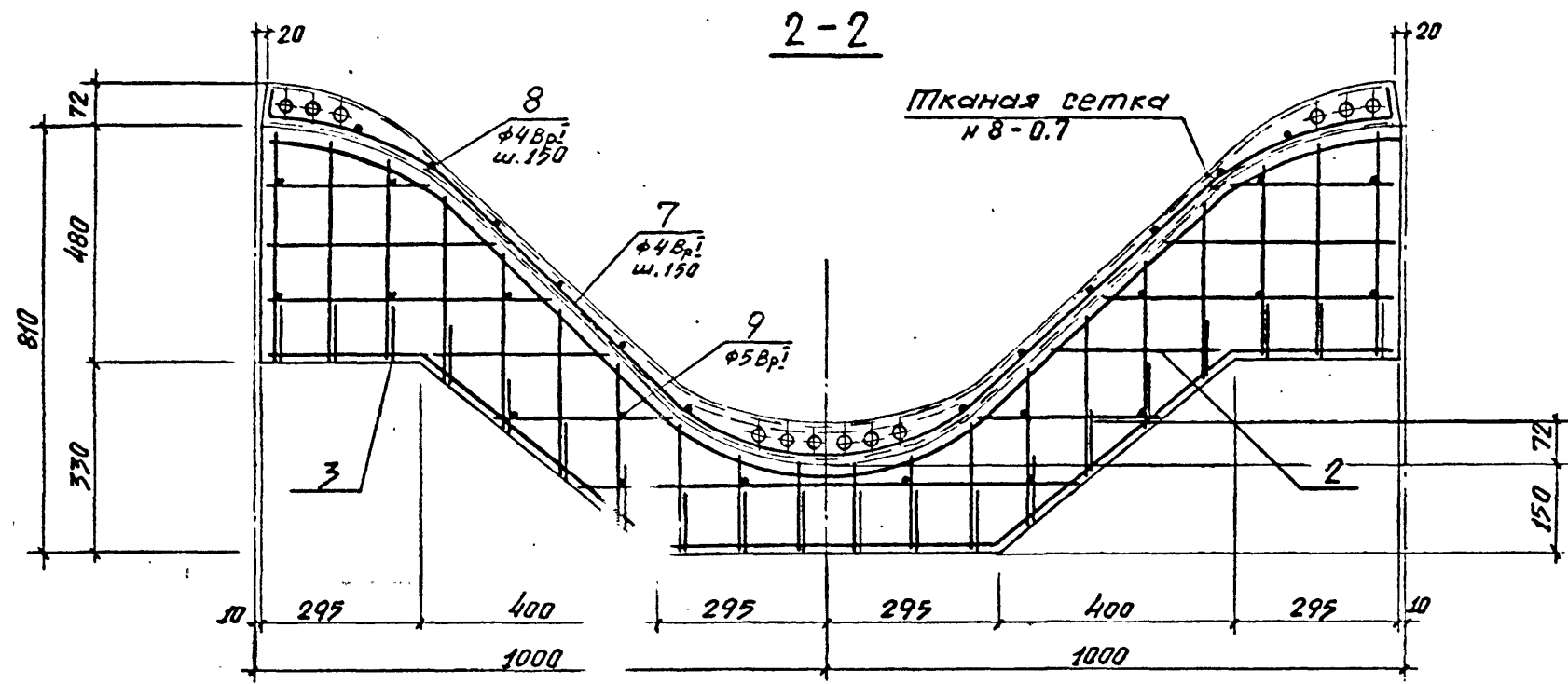

ИНВ.№ ПОДЛ.	ПОДПИСЬ И ДАТА	ВЗАМ. ИНВ.№

Формат	Зона	Поз.	Обозначение	Наименование	Кол.	Примечание
				<u>Документация</u>		
A3			1.266.1-2.1-0800Б	Сборочный чертеж		
A3			1.266.1-2.1-000ТО	Техническое описание		
				<u>Сборочные единицы</u>		
A4	4		1.266.1-2.2-0600	Изделие закладное М1	30	
A4	5		1.266.1-2.2-0700	Изделие закладное М2	2	
				<u>Детали</u>		
БУ	7*		1.266.1-2.1-011	Ф48р1 ГОСТ 6727-80 L:2388	150	0.23 кг
БУ	1		1.266.1-2.1-081	Ф48р1 ГОСТ 6727-80 L:22800	12	2.25 кг
				<u>Стандартные изделия</u>		
				Тканая сетка М8-0.7	128	м ²
				ГОСТ 12184-66*		
				<u>Материалы</u>		
				Бетон М700	1.85	м ³

* по поз. 7 - см. ведомость деталей на листе 1.266.1-2.1-010

Имя, Подп.	Подпись и дата	Взам. инв. №	1.266.1-2.1-080
Нач. СКО	Курбатов	30.11.82	
Н. контр.	Неофитов	30.11.82	Элемент свода ЭР42
Гл. кон. ст.	Миронов	30.11.82	
Гл. инж.	Неофитов	30.11.82	ЛенЗНИИЭП
Рук. гр.	Романцев	30.11.82	
Ст. инж.	Минина	30.11.82	
Ст. техн.	Сарская	30.11.82	

Формат	Зона	Поз.	Обозначение	Наименование	Кол.	Примечание
				<u>Переменные данные для исполнений</u>		
				1.266.1-2.1-080		
				<u>Детали</u>		
БУ	2		1.266.1-2.1-082	Ф14АII ГОСТ 5781-82 L:22960	6	27.8 кг
БУ	3		1.266.1-2.1-083	Ф14АII ГОСТ 5781-82 L:22600	6	27.7 кг
				1.266.1-2.1-080-01		
				<u>Детали</u>		
БУ	2		1.266.1-2.1-084	Ф16АII ГОСТ 5781-82 L:22960	6	36.7 кг
БУ	3		1.266.1-2.1-085	Ф16АII ГОСТ 5781-82 L:22600	6	35.7 кг
				1.266.1-2.1-080-02		
				<u>Детали</u>		
БУ	2		1.266.1-2.1-086	Ф18АII ГОСТ 5781-82 L:22960	6	45.9 кг
БУ	3		1.266.1-2.1-087	Ф18АII ГОСТ 5781-82 L:22600	6	45.2 кг

Имя, Подп.	Подпись и дата	Взам. инв. №	1.266.1-2.1-080
Имя, Подп.	Подпись и дата	Взам. инв. №	
			Элемент свода ЭР42
			ЛенЗНИИЭП
			1.266.1-2.1-080

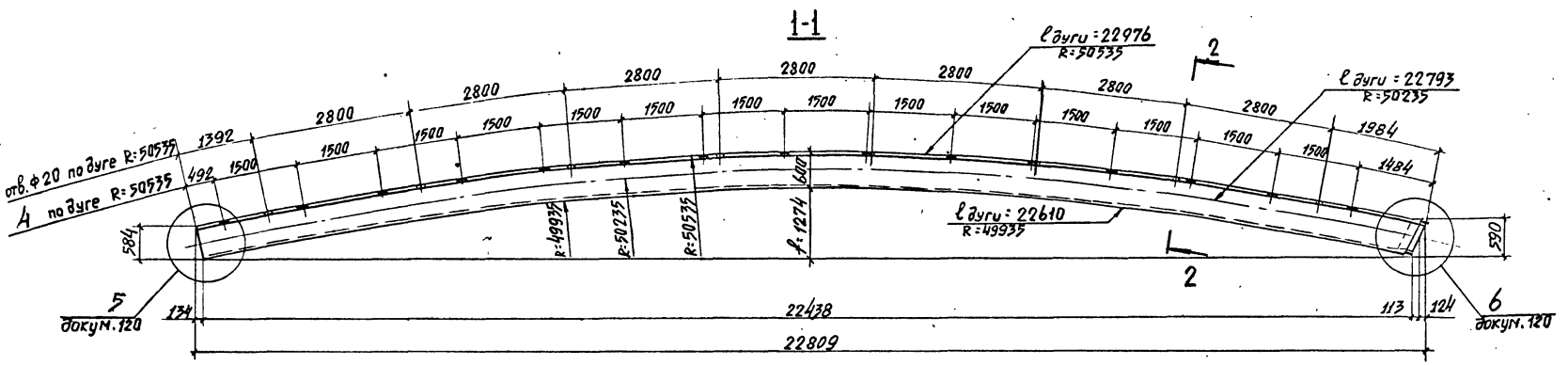
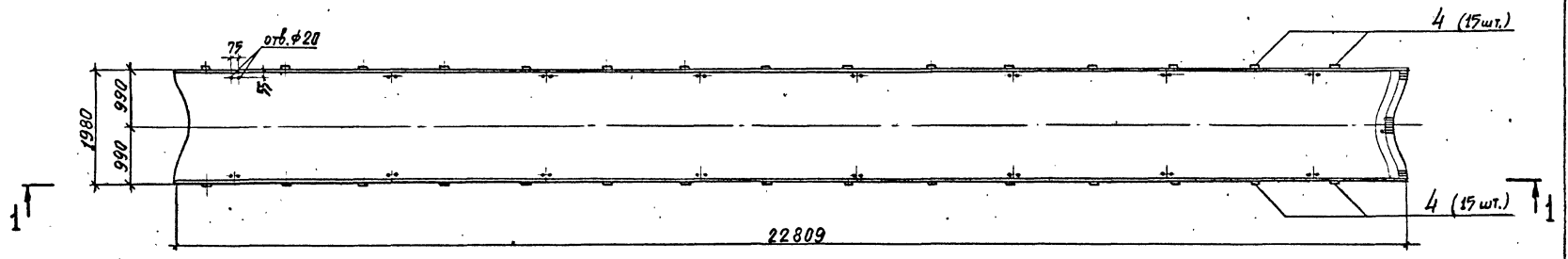

ИМЯ ПОДП. ПОДПИСЬ И ДАТА ВЗАИМ. ИНЖЕН.

Обозначение	Марка
1.266.1-2.1-080	ЭР42-1
-01	ЭР42-2
-02	ЭР42-3

Сечение 2-2 см. докум. 120

			I.266.I-2.I-080СБ		
Нач. СКО КУРБАТОВ			Элемент свода ЭР42		
Н. КОНТР. НЕФРИТОВ			Сборочный чертеж		
ГЛАВ. КОНСТ. МИРСНОВ			СТАДИЯ Р		
ГИП НЕФРИТОВ			МАССА 4436		
Р. Ч. ГР. РОМАНЦЕВ			МАСШТАБ 1:75		
СТ. ИНЖ. МИШИНА			ЛИСТ 1		
СТ. ТЕХН. СНАРСКАЯ			Листов 2		
ЛенЗНИИЭП					

18823-02 24

Схема армирования

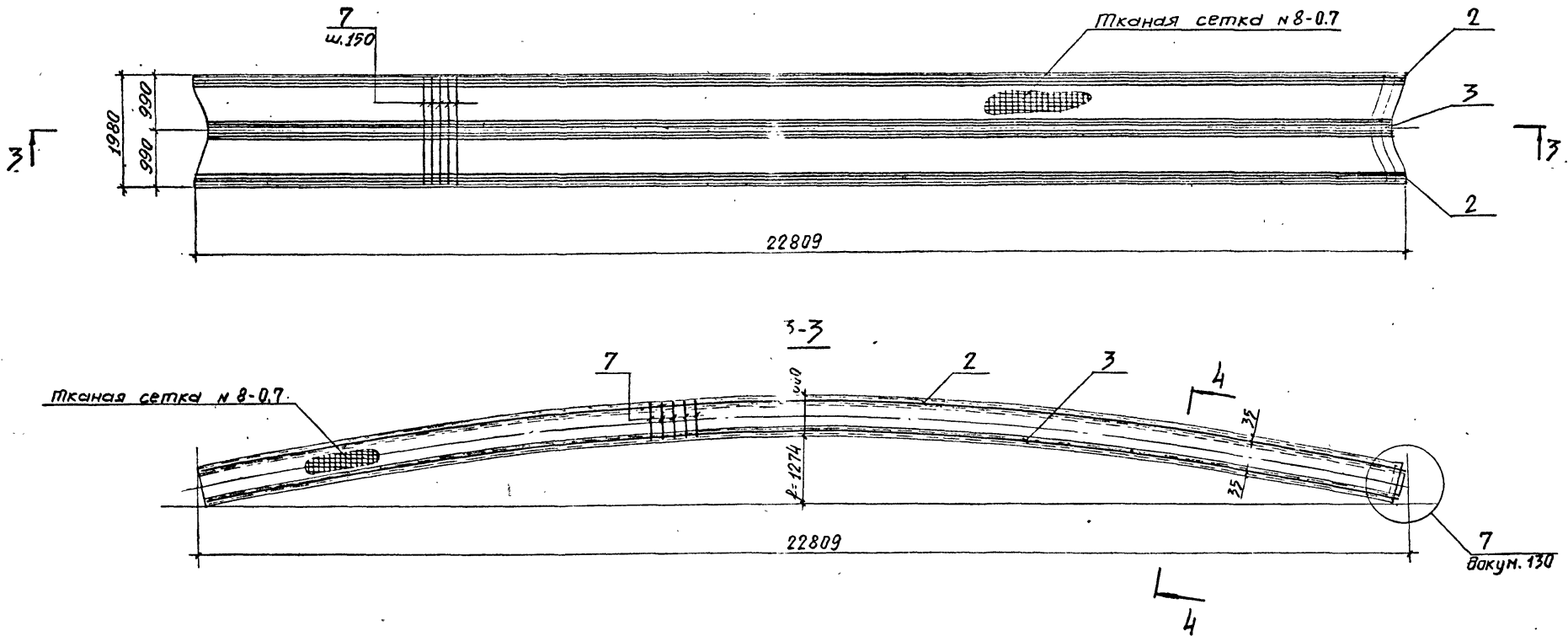

Ведомость расхода стали на элемент, кг

Сечение 4-4 см. Докум. 130

Марка элемента	Изделия арматурные							Тканая сетка #807 ГОСТ 12184-66*	Изделия закладные							Общий расход		
	Арматура класса								Арматура класса								Всего	
	ВР-I				А-III				А-III				Прокат марки					Всего
	ГОСТ 6727-80				ГОСТ 5781-82				ГОСТ 5781-82				ВСТЗ кп2					
φ4			Итого	φ14	φ16	φ18	Итого	φ8	φ10		Итого	δ=6	δ=8		Итого			
ЭР 42-1	61.5			61.5	330.6		330.6	392.1	89.6	2.82	0.74	3.56	6.78	2.5		9.28	12.84	494.54
ЭР 42-2	61.5			61.5		432.0	432.0	493.5	89.6	2.82	0.74	3.56	6.78	2.5		9.28	12.84	595.94
ЭР 42-3	61.5			61.5		546.6	546.6	608.1	89.6	2.82	0.74	3.56	6.78	2.5		9.28	12.84	710.54

Формат	Зона	Поз.	Обозначение	Наименование	Кол.	Примечание
				<u>Документация</u>		
A3			1.266.1-2.1-090СБ	Сборочный чертеж		
A3			1.266.1-2.1-000ТО	Техническое описание		
				<u>Сборочные единицы</u>		
A4	4		1.266.1-2.2-0600	Изделие закладное М1	26	
A4	5		1.266.1-2.2-0700	Изделие закладное М2	2	
				<u>Детали</u>		
БУ	7*		1.266.1-2.1-011	φ4вр1 гост 6727-80 л-2388	130	0,23 кг
БУ	1		1.266.1-2.1-091	φ4вр1 гост 6727-80 л-19540	12	1,93 кг
				<u>Стандартные изделия</u>		
				Тканая сетка М8-0,7	110	м ²
				гост 12184-66*		
				<u>Материалы</u>		
				Бетон М 300	1,58	м ³

*) поз. 7 - см. ведомость деталей на листе 1.266.1-2.1-010

I.266.I-2.I-090

Элемент свода ЭРЗБ

Стадия	Лист	Листов
Р	1	2

ЛенЗНИИЭП

Нач. СКП	Курбатов	31.11.82
Н. КОНТР.	Несаритов	31.11.82
Гл. КОНСТ.	Миронков	31.11.82
ТИП	Несаритов	31.11.82
Рук. гр.	Романцев	31.11.82
Ст. инж.	Минина	31.11.82
Ст. техн.	Сварская	31.11.82

Формат	Зона	Поз.	Обозначение	Наименование	Кол.	Примечание
				<u>Переменные данные для исполнения</u>		
				1.266.1-2.1-090		
				<u>Детали</u>		
БУ	2		1.266.1-2.1-092	φ14Ац гост 5781-82 л-19650	6	23,8 кг
БУ	3		1.266.1-2.1-093	φ14Ац гост 5781-82 л-19300	6	23,7 кг
				1.266.1-2.1-090-01		
				<u>Детали</u>		
БУ	2		1.266.1-2.1-094	φ16Ац гост 5781-82 л-19650	6	31,0 кг
БУ	3		1.266.1-2.1-095	φ16Ац гост 5781-82 л-19300	6	30,5 кг
				1.266.1-2.1-090-02		
				<u>Детали</u>		
БУ	2		1.266.1-2.1-096	φ18Ац гост 5781-82 л-19650	6	39,7 кг
БУ	3		1.266.1-2.1-097	φ18Ац гост 5781-82 л-19300	6	38,6 кг

ИНВ. № ПОДЛ. ПОДПИСЬ И ДАТА ВЗЛ. ИНВ. №

I.266.I-2.I-090

ЛИСТ
2

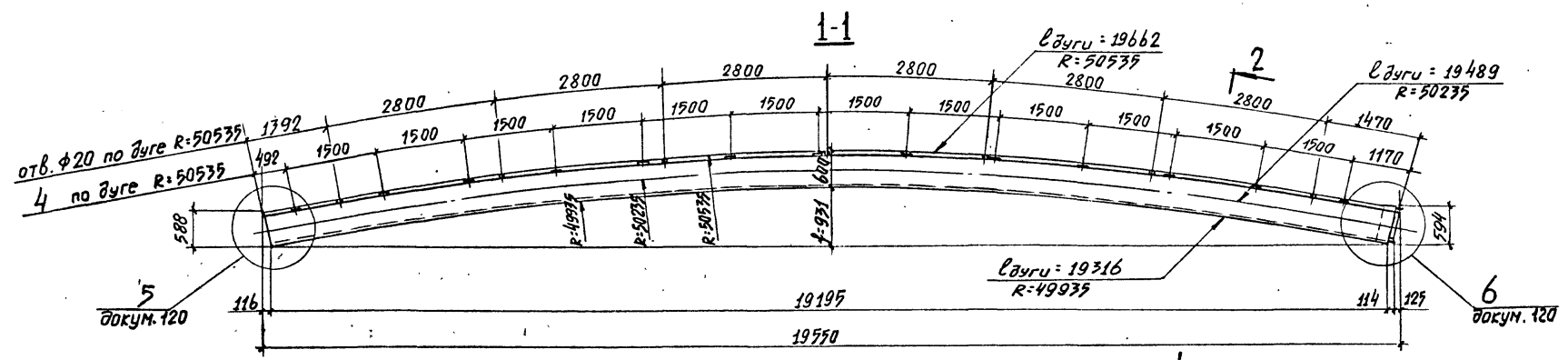
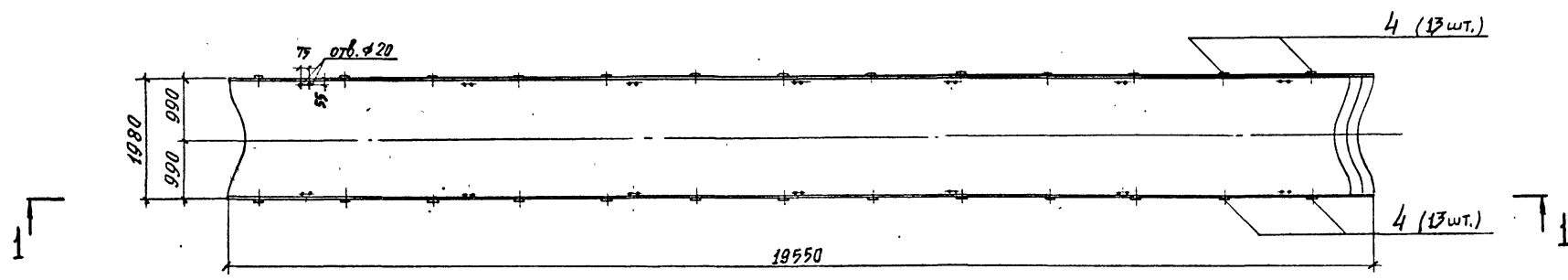

ИНВ. № ПОДП. ПОДПИСЬ И ДАТА | ВЗАМ. ИНВ. №

Обозначение	Марка
1.266.1-2.1-090	ЭР36-1
-01	ЭР36-2
-02	ЭР36-3

Сечение 2-2 см. докум. 120

I.266.I-2.I-090СБ		
Науч.СКО	Курбатов	30.11.80
Н.КОНТР	Неофитов	30.11.80
Гл.КОНСТР	Миронков	30.11.80
БАП	Неофитов	30.11.80
Рук.Гр.	Романцев	30.11.80
Ст.Инж.	Минина	30.11.80
Ст.Техн.	Снарская	30.11.80
Элемент свода ЭР36 Сборочный чертеж		
СТАДИЯ	МАССА	МАСШТАБ
Р	3797	1:75
ЛИСТ 1	ЛИСТОВ 2	
ЛенЗНИИЭП		

18823-02 27

Схема армирования

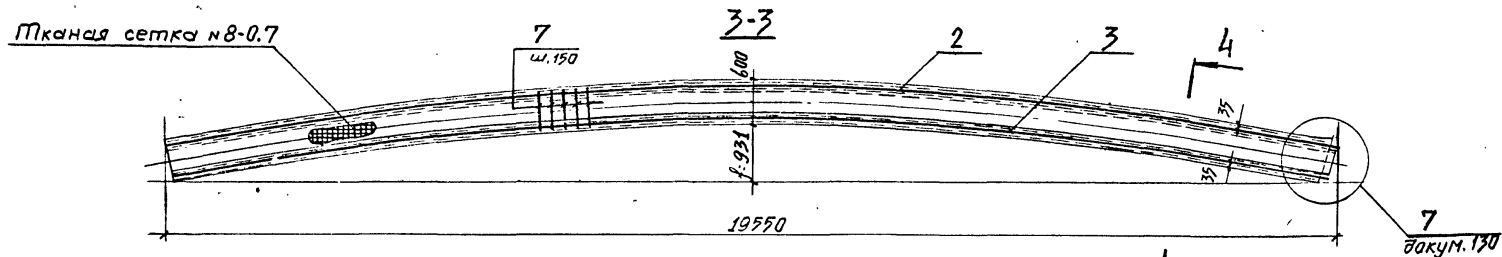
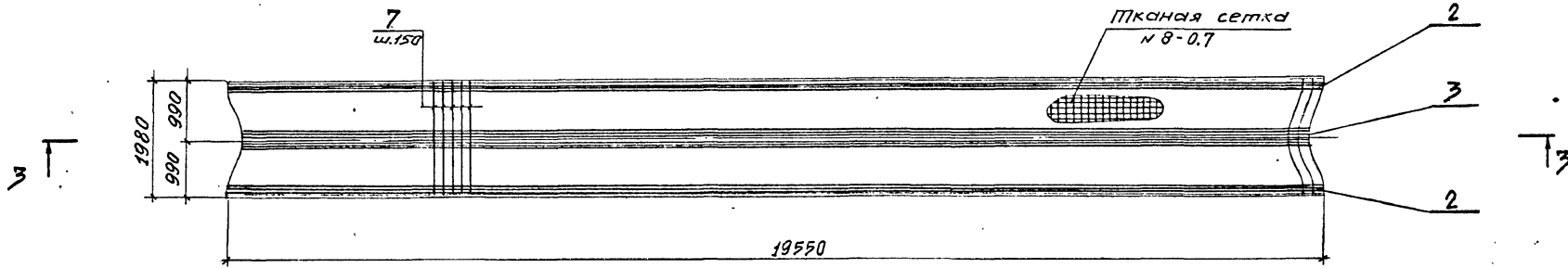

Ведомость расхода стали на элемент, кг

Сечение 4-4 см. док. 130

Марка элемента	Изделия арматурные							Тканая сетка № 8-0.7 ГОСТ 12184-66*	Изделия закладные										Общий расход	
	Арматура класса								Арматура класса											
	Вр-I				A-III				A-III					Прокат марки ВСтЗкп2						
	ГОСТ 6727-80				ГОСТ 5781-82				ГОСТ 5781-82					ГОСТ 103-76						
	φ4			Итого	φ14	φ16	φ18		Итого	φ8	φ10		Итого	δ=6	δ=8			Итого		
ЭР36-1	53.0			53.0	282.6			282.6	335.6	76.8	2.44	0.74	3.18	5.87	2.5			8.37	11.55	423.95
ЭР36-2	53.0			53.0			369.0	369.0	422.0	76.8	2.44	0.74	3.18	5.87	2.5			8.37	11.55	510.35
ЭР36-3	53.0			53.0			467.4	467.4	520.4	76.8	2.44	0.74	3.18	5.87	2.5			8.37	11.55	608.75

I.266.I-2.I-090СБ

Лист
2

Инв.№ подл. Подпись и дата. Взам. инв.№

Формат	Зона	Поз.	Обозначение	Наименование	Кол.	Примечание
				<u>Документация</u>		
A3			1.266.1-2.1-100СБ	Оборочный чертёж		
A3			1.266.1-2.1-000ТО	Техническое описание		
				<u>Оборочные единицы</u>		
A4	4		1.266.1-2.2-0600	Изделие закладное М1	22	
A4	5		1.266.1-2.2-0700	Изделие закладное М2	2	
				<u>Детали</u>		
БУ	7*		1.266.1-2.1-011	Ф4ВрI ГОСТ 6727-80 L-2388	110	0.23 кг
БУ	1		1.266.1-2.1-101	Ф4ВрI ГОСТ 6727-80 L-16700	12	1.6 кг
				<u>Стандартные изделия</u>		
				Плоская сетка М8-0.7 ГОСТ 12184-66*	92	м ²
				<u>Материалы</u>		
				Бетон М300	1.32	м ³

*) поз. 7 - см. ведомость деталей на листе 1.266.1-2.1-100

I.266.I-2.I-I00

Элемент свода ЭР30

СТАДИЯ	ЛИСТ	ЛИСТОВ
Р	1	2

ЛенЗНИИЭП

НАЧ. СКО	КУРБАТОВ	2011
Н. КОНТР.	НЕОФРИТОВ	2011
Л. КОНСТР.	МИРОНОВ	2011
ГИП.	НЕОФРИТОВ	2011
РУК. ГР.	РОМАНЦЕВ	2011
СЛ. ИНЖ.	МИНИНА	2011
СТ. ТЕХН.	СНАРСКАЯ	2011

Формат	Зона	Поз.	Обозначение	Наименование	Кол.	Примечание
				<u>Переменные данные для исполнений</u>		
				1.266.1-2.1-100		
				<u>Детали</u>		
БУ	2		1.266.1-2.1-102	Ф14АII ГОСТ 5781-82 L-16350	6	19.8 кг
БУ	3		1.266.1-2.1-103	Ф14АII ГОСТ 5781-82 L-16030	6	19.4 кг
				1.266.1-2.1-100-01		
				<u>Детали</u>		
БУ	2		1.266.1-2.1-104	Ф16АII ГОСТ 5781-82 L-16350	6	25.8 кг
БУ	3		1.266.1-2.1-105	Ф16АII ГОСТ 5781-82 L-16030	6	25.7 кг
				1.266.1-2.1-100-02		
				<u>Детали</u>		
БУ	2		1.266.1-2.1-106	Ф18АII ГОСТ 5781-82 L-16350	6	32.7 кг
БУ	3		1.266.1-2.1-107	Ф18АII ГОСТ 5781-82 L-16030	6	32.0 кг

ИНВЕН. ПОДЛ. ПОДПИСЬ И ДАТА. ВЗАМ. ИНВЕН.

I.266.I-2.I-I00

ЛИСТ

2

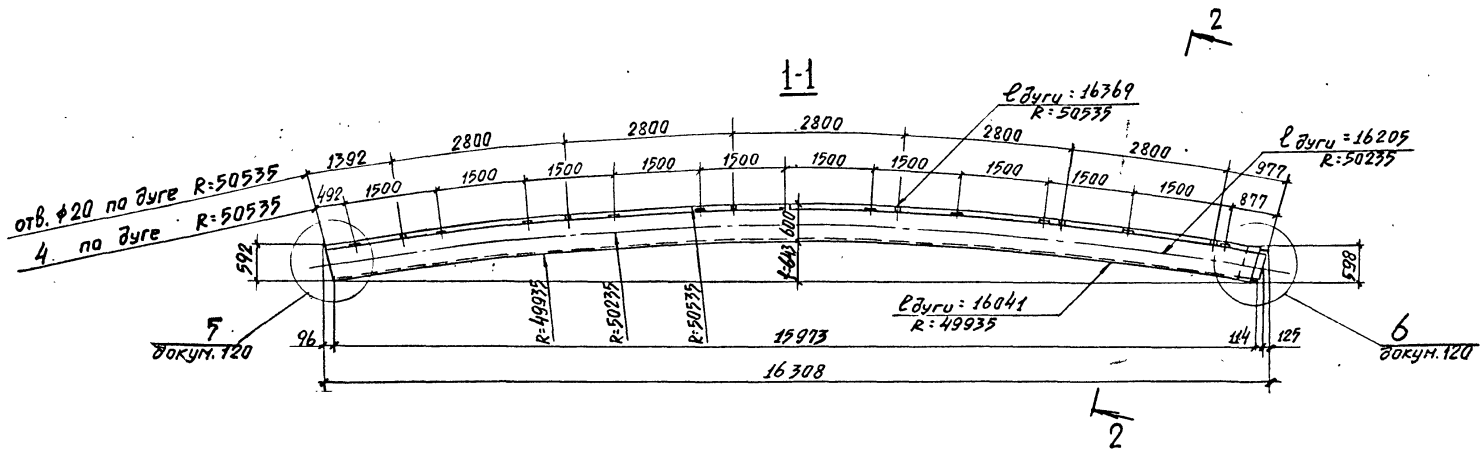
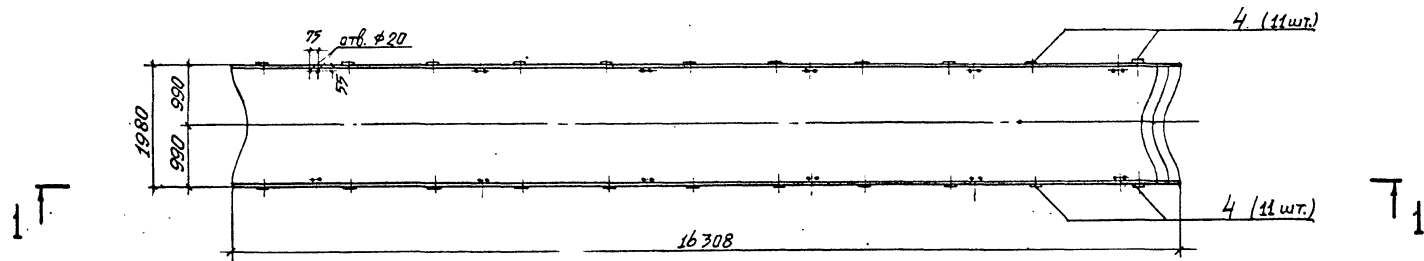

Сечение 2-2 см. докум. 120

Обозначение	Марка
1.266.1-2.1-100	ЭР30-1
-01	ЭР30-2
-02	ЭР30-3

I.266.I-2.I-100СБ			
СТАДИЯ	МАССА	МАСШТАБ	
Р	3163	1:75	
Лист 1		Листов 2	
ЛенЗНИИЭП			

НАЧ. СКО	КУРБАТОВ	30.11.8
Н. КОНТР.	НЕОФИТОВ	30.11.8
ГЛ. КОНСТ.	МИРОНОВ	30.11.8
ГИП	НЕОФИТОВ	30.11.8
РЧК. ГР.	РОМАНЦЕВ	30.11.8
СТ. ИНЖ.	МИНИНА	30.11.8
СТ. ТЕХН.	СНАРСКАЯ	30.11.8

Схема армирования

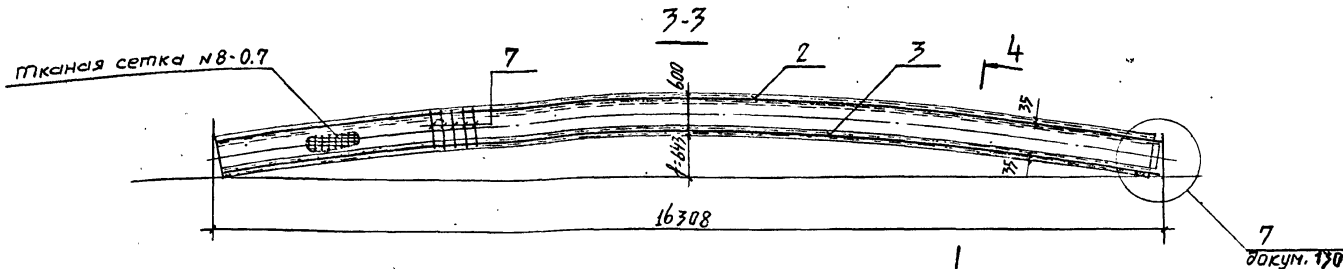
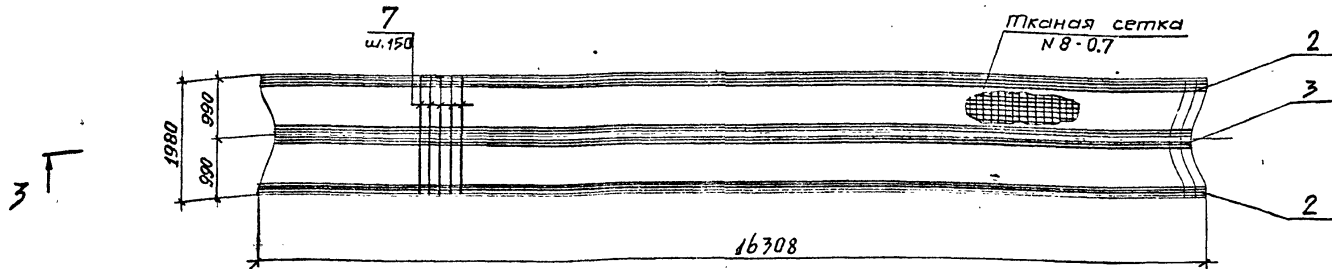

Ведомость расхода стали на элемент, кг

Сечение 4-4 см. Докум. 170

Марка элемента	Изделия арматурные							Тканая сетка N8-0.7 ГОСТ 12484-66*	Изделия закладные							Общий расход			
	Арматура класса								Арматура класса								Прокат марки		
	Bp-I			A-III					A-III			ВСТ ЗКП2					Всего		
	ГОСТ 6727-80			ГОСТ 5781-82					ГОСТ 5781-82			ГОСТ 103-76							
	φ4		Итого	φ14	φ16	φ18	Итого		φ8	φ10	Итого	φ-6	φ-8		Итого				
ЭР30-1	44.5		44.5	275.2			275.2	279.7	64.4	2.1	0.74	2.84	4.97	2.5			7.47	10.3	354.4
ЭР30-2	44.5		44.5		306.6		306.6	351.1	64.4	2.1	0.74	2.84	4.97	2.5			7.47	10.3	425.8
ЭР30-3	44.5		44.5			388.2	388.2	432.7	64.4	2.1	0.74	2.84	4.97	2.5			7.47	10.3	507.4

Минерал. Подп. и Дата. Взам. Инв. №

Формат	Зона	Поз.	Обозначение	Наименование	Кол.	Примечание
				<u>Документация</u>		
A3			1.266.1-2.1-110СБ	Сборочный чертеж		
A3			1.266.1-2.1-000ТО	Техническое описание		
				<u>Сборочные единицы</u>		
A4	4		1.266.1-2.2-0600	Изделие закладное М1	18	
A4	5		1.266.1-2.2-0700	Изделие закладное М2	2	
				<u>Детали</u>		
БУ	7*		1.266.1-2.1-011	Ф4Вр1 ГОСТ 6727-80 L=2388	89	0,23 кг
БУ	1		1.266.1-2.1-111	Ф4Вр1 ГОСТ 6727-80 L=17070	12	1,3 кг
				<u>Стандартные изделия</u>		
				Тканая сетка м8-0,7	73,0	м ²
				ГОСТ 12184-66*		
				<u>Материалы</u>		
				Бетон М300	1,11	м ³

* по поз. 7 - см. ведомость деталей на листе 1.266.1-2.1-010

И. КОС. КО	КУРБАТОВ	20.11.82
И. КОНТР.	НЕОФИТОВ	20.11.82
И. А. КОНСТ.	МИРОНОВ	20.11.82
ГИП	НЕОФИТОВ	20.11.82
РУК. ГР.	РОМАНЦЕВ	20.11.82
СТ. ИНЖ.	МИНИНА	20.11.82
СТ. ТЕХН.	СНАРСКАЯ	20.11.82

I.266.I-2.I-II0

Элемент свода ЭР24

ЛенЗНИИЭП

СТАДИЯ	ЛИСТ	ЛИСТОВ
Р	1	2

Формат	Зона	Поз.	Обозначение	Наименование	Кол.	Примечание
				<u>Переменные данные для исполнений</u>		
				1.266.1-2.1-110		
				<u>Детали</u>		
БУ	2		1.266.1-2.1-112	Ф14АШ ГОСТ 5781-82 L=13080	6	15,8 кг
БУ	3		1.266.1-2.1-113	Ф14АШ ГОСТ 5781-82 L=12770	6	15,4 кг
				1.266.1-2.1-110-01		
				<u>Детали</u>		
БУ	2		1.266.1-2.1-114	Ф16АШ ГОСТ 5781-82 L=13080	6	20,6 кг
БУ	3		1.266.1-2.1-115	Ф16АШ ГОСТ 5781-82 L=12770	6	20,1 кг
				1.266.1-2.1-110-02		
				<u>Детали</u>		
БУ	2		1.266.1-2.1-116	Ф18АШ ГОСТ 5781-82 L=13080	6	26,2 кг
БУ	3		1.266.1-2.1-117	Ф18АШ ГОСТ 5781-82 L=12770	6	25,9 кг

И. КОС. КО
И. КОНТР.
И. А. КОНСТ.
ГИП
РУК. ГР.
СТ. ИНЖ.
СТ. ТЕХН.

ПОДПИСЬ И ДАТА
ПОДПИСЬ И ДАТА
ПОДПИСЬ И ДАТА
ПОДПИСЬ И ДАТА
ПОДПИСЬ И ДАТА
ПОДПИСЬ И ДАТА

ВЗАМ. ИМЕНА
ВЗАМ. ИМЕНА
ВЗАМ. ИМЕНА
ВЗАМ. ИМЕНА
ВЗАМ. ИМЕНА
ВЗАМ. ИМЕНА

I.266.I-2.I-II0

18823-02 32

ЛИСТ
2

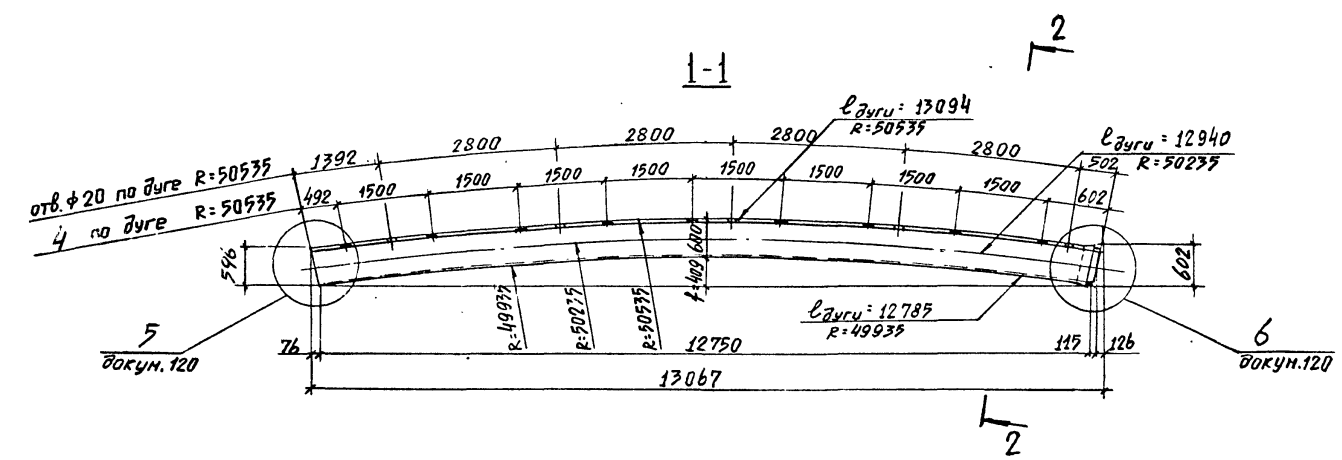
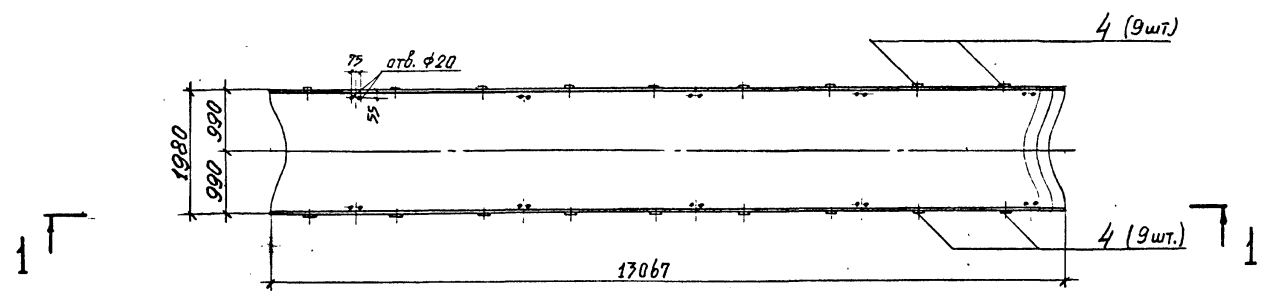

Инв.№ подл. Подпись и дата Взам. инв.№

Обозначение	Марка
1266.1-2.1-110	ЭР24-1
-01	ЭР24-2
-02	ЭР24-3

Сечение 2-2 см. докум. 120

I.266.I-2.I-IIОСБ			
Нач.СКО	Курбатов	26.11.8	Элемент свода ЭР24. Сборочный чертёж
Н.КОНТР.	Несриотов	27.11.8	
П.КОНСТ.	Мирских	30.11.8	
ГИП	Несриотов	31.11.8	
РУК.ГР.	Романцев	31.11.8	
СТ.ИНЖ.	Минина	30.11.8	
СТ.ТЕХН.	Снарская	30.11.8	
СТАДИЯ	МАССА	МАСШ/ГАС	
Р	2672	1:75	
ЛИСТ 1		ЛИСТОВ 2	
ЛенЗНИИЭП			

Схема армирования

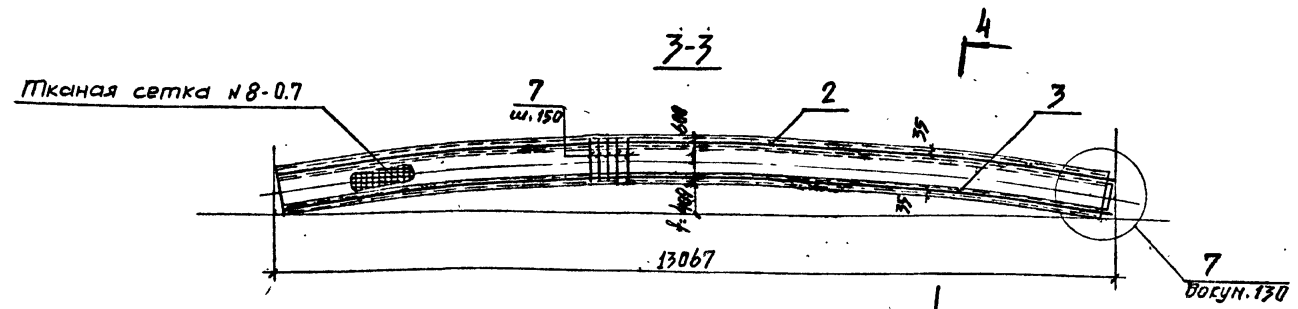
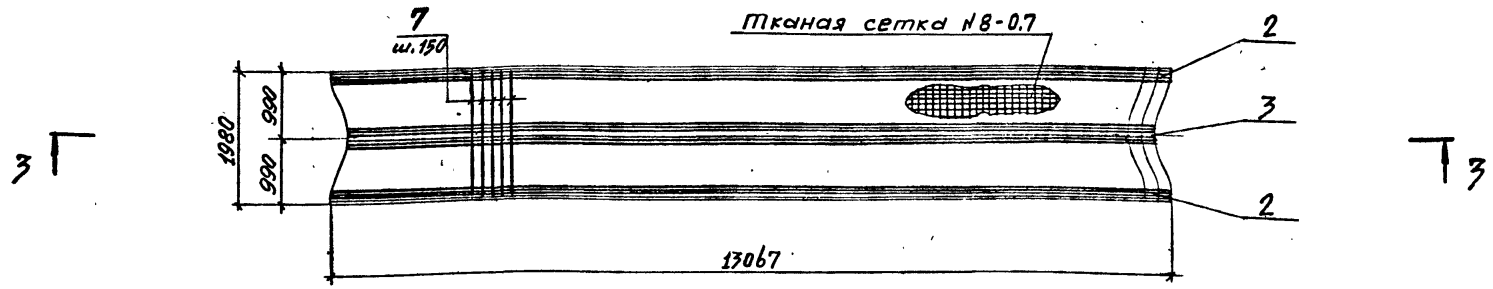

Ведомость расхода стали на элемент, кг

Сечение 4-4 см. докум. 130

Марка элемента	Изделия арматурные								Тканая сетка N8-0.7 ГОСТ 12184-66*	Изделия закладные								Общий расход			
	Арматура класса									Арматура класса									Всего	Всего	
	Вр-I				A-III					A-III				Прокат марки							
	ГОСТ 6727-80				ГОСТ 5781-82					ГОСТ 5781-82				ГОСТ 103-76							
	φ4			Итого	φ14	φ16	φ18	Итого		φ8	φ10		Итого	φ6	φ8		Итого				
ЭР 24-1	36.1			36.1	187.2			187.2	223.3	51.0	1.69	0.74		2.43	4.1	2.5			6.6	9.0	283.3
ЭР 24-2	36.1			36.1		244.2		244.2	280.3	51.0	1.69	0.74		2.43	4.1	2.5			6.6	9.0	340.3
ЭР 24-3	36.1			36.1			310.7	310.2	346.3	51.0	1.69	0.74		2.43	4.1	2.5			6.6	9.0	406.3

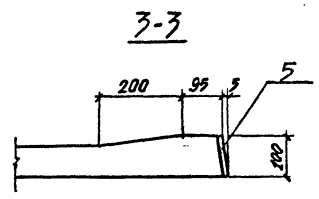
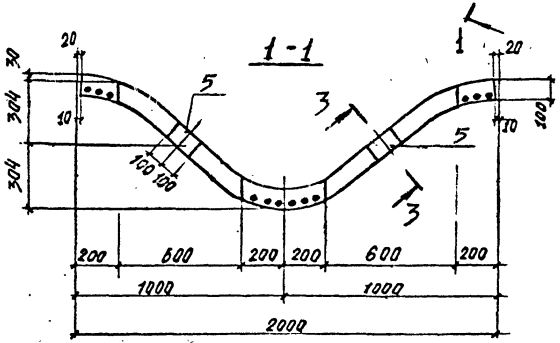
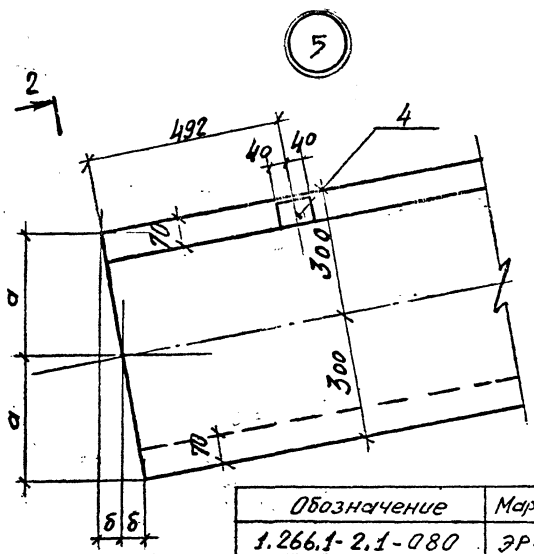
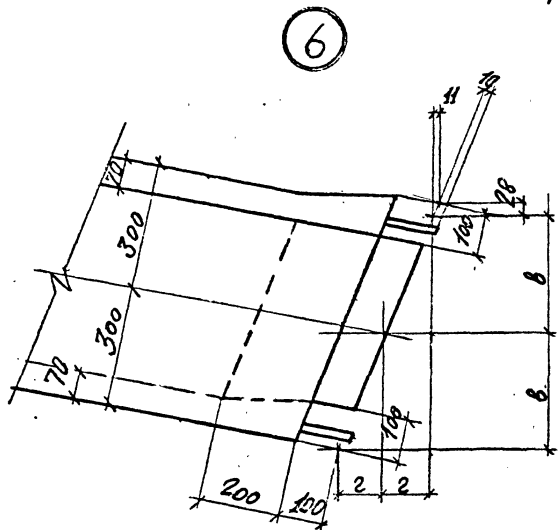
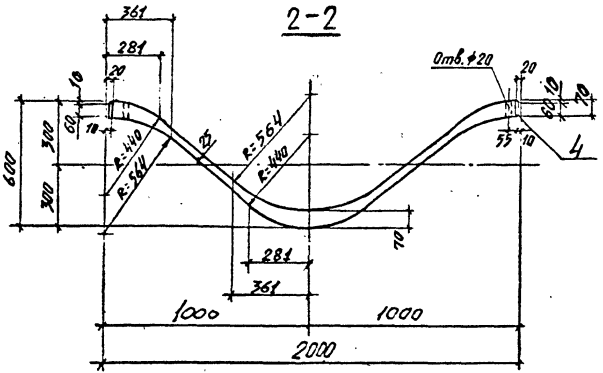

Обозначение	Марка	размеры, мм			
		а	б	в	г
1.266.1-2.1-080	ЭР42	292	67	281	113
-090	ЭР36	294	58	283	114
-100	ЭР30	296	48	285	114
-110	ЭР24	298	38	287	115

НАЧ.СКО	КУРБАТОВ	С.И.	20.11.82
Н.КОНТР	НЕОФИТОВ	В.И.	20.11.82
Л.КОНСТР	МИРОНОВ	В.И.	20.11.82
ГИП	НЕОФИТОВ	В.И.	20.11.82
РУК.ГР.	РОМАНЦЕВ	С.И.	20.11.82
СТ.ИНЖ.	МННИНА	В.И.	20.11.82
СТ.ТЕХН.	СНАРСКАЯ	В.И.	20.11.82

I.266.1-2.1-I20		
Сечение 2-2.	Лист	Листов
Узлы 5,6	Р	1
ЛенЗНИИЭП		

1992-07 25

ИВ.Н. ПОДЛ. ПОДПИСЬ И ДАТА ВЗЯТ. ИНЧ. №

ИВ.Н. ПОДЛ. ПОДПИСЬ И ДАТА ВЗЯТ. ИНЧ. №

4-4

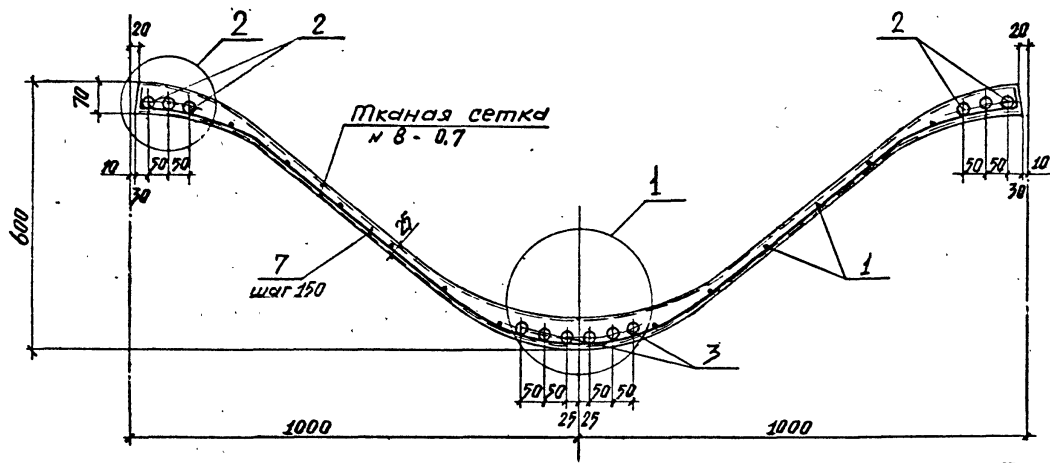

2

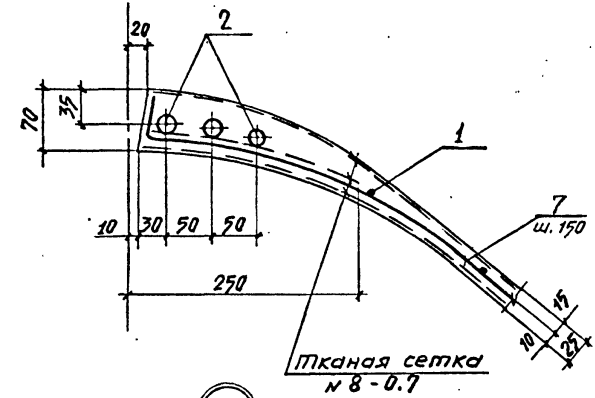

1

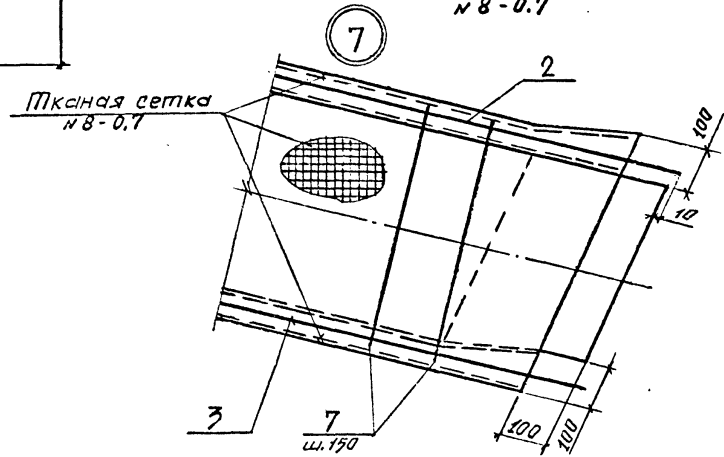
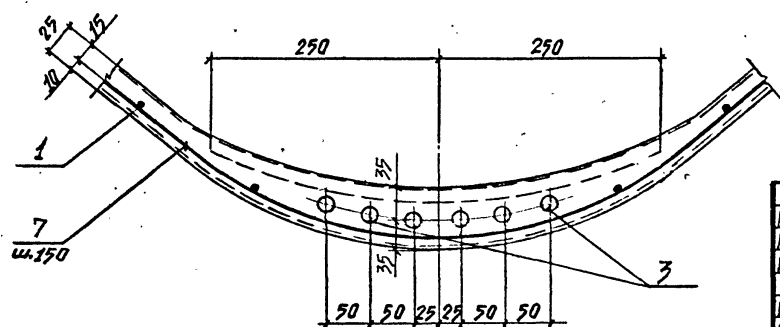

ИМЬ. № ПОДЛ. ПОДПИСЬ И ДАТА. ВЗАМ. ИМЬ. №

НАЧ. СКО	КУРБАТОВ	<i>[Signature]</i>	20.11.82
Н. КОНТР.	НЕОФИТОВ	<i>[Signature]</i>	20.11.82
ГЛ. КОНСТР.	МИРОНКОВ	<i>[Signature]</i>	20.11.82
ГИП	НЕОФИТОВ	<i>[Signature]</i>	20.11.82
РЧК. ГР.	РОМАНЦЕВ	<i>[Signature]</i>	20.11.82
СТ. ИНЖ.	МИНИНА	<i>[Signature]</i>	20.11.82
СТ. ТЕХН.	ШАРСКАЯ	<i>[Signature]</i>	20.11.82

I.266.I-2.I-I30

Сечение 4-4
Узел 7

СТАДИЯ	ЛИСТ	ЛИСТОВ
P		1

ЛенЗНИИЭП

18R23-02 26

Формат	Зона	Поз.	Обозначение	Наименование	Кол.	Примечание
				<u>Документация</u>		
A3			1.266.1-2.1-140СБ	Сборочный чертёж		
			1.266.1-2.1-000ТО	Техническое описание		
				<u>Детали</u>		
A4	1*		1.266.1-2.1-141	φ10А ГОСТ 5781-82 ℓ-2220	4	1,37кг
A4	2*		1.266.1-2.1-142	то же ℓ-1890	4	1,17кг
A4	3*		1.266.1-2.1-143	φ8АI ГОСТ 5781-82 ℓ-2550	10	1,00кг
A4	4*		1.266.1-2.1-144	то же ℓ-2225	12	0,88кг
A4	5*		1.266.1-2.1-145	φ16АI ГОСТ 5781-82 ℓ-1400	2	2,21кг

Материалы

Бетон М 300 1,506 м³

Переменные данные для исполнений:

1.266.1-2.1-140

Сборочные единицы

A4	6	1.266.1-2.2-0400-02	Каркас Кр1-3	2	
A4	7	1.266.1-2.2-0500-02	" Кр2-3	2	

Детали

Б4	8	1.266.1-2.1-146	φ8А ГОСТ 5781-82 ℓ=290	28	0,1кг
----	---	-----------------	------------------------	----	-------

*) Позиции 1, 2, 3, 4, 5 см. ведомость деталей на листе 4

И.СКО Курбапов
Н.КОММ Неофитов
Г.А.КОСТЕВ Миронков
ГИП Неофитов
РУК.ГР. РОМАНЦЕВ
Ст.ИНЖ. МИНИНА
ИНЖЕНЕР САВЕНКОВА

Г.266.1-2.1-140

Балка БI

СТАДИЯ ЛИСТ ЛИСТОВ
Р 1 4

ЛенЗНИИЭП

Формат	Зона	Поз.	Обозначение	Наименование	Кол.	Примечание
				1.266.1-2.1-140-01		
				<u>Сборочные единицы</u>		
A4	6		1.266.1-2.2-0400-03	Каркас Кр1-4	2	
A4	7		1.266.1-2.2-0500-03	" Кр2-4	2	
				<u>Детали</u>		
Б4	8		1.266.1-2.1-147	φ10А ГОСТ 5781-82 ℓ-290	28	0,18кг
				1.266.1-2.1-140-02		
				<u>Сборочные единицы</u>		
A4	6		1.266.1-2.2-0400-04	Каркас Кр1-5	2	
A4	7		1.266.1-2.2-0500-04	" Кр2-5	2	
				<u>Детали</u>		
Б4	8		1.266.1-2.1-147	φ10А ГОСТ 5781-82 ℓ-290	28	0,18кг
				1.266.1-2.1-140-03		
				<u>Сборочные единицы</u>		
A4	6		1.266.1-2.2-0400-03	Каркас Кр1-4	2	
A4	7		1.266.1-2.2-0500-02	" Кр2-3	2	
				<u>Детали</u>		
Б4	8		1.266.1-2.1-147	φ10А ГОСТ 5781-82 ℓ-290	28	0,18кг

ИНВ.№ ПОДП. ПОДПИСЬ И ДАТА. ВЗАМ. ИНВ.№

Г.266.1-2.1-140

ЛИСТ

2

1992-02 27

Формат	Зона	Поз.	Обозначение	Наименование	Кол.	Примечание
				<u>1.266.1-2.1-140-04</u>		
				<u>Сборочные единицы</u>		
A4	6		1.266.1-2.2-0400-01	Каркас Кр1-2	2	
A4	7		1.266.1-2.2-0500-01	" Кр2-2	2	
				<u>Детали</u>		
Б4	8		1.266.1-2.1-146	φ 8 АШ ГОСТ 5781-82 ℓ=290	28	0,11кг
				<u>1.266.1-2.1-140-05</u>		
				<u>Сборочные единицы</u>		
A4	6		1.266.1-2.2-0400-02	Каркас Кр1-3	2	
A4	7		1.266.1-2.2-0500-01	" Кр2-2	2	
				<u>Детали</u>		
Б4	8		1.266.1-2.1-146	φ 8 АШ ГОСТ 5781-82 ℓ=290	28	0,11кг
				<u>1.266.1-2.1-140-06</u>		
				<u>Сборочные единицы</u>		
A4	6		1.266.1-2.2-0400	Каркас Кр1-1	2	
A4	7		1.266.1-2.2-0500	" Кр2-1	2	
				<u>Детали</u>		
Б4	8		1.266.1-2.1-148	φ 6 АШ ГОСТ 5781-82 ℓ=290	28	0,06кг
						ЛИСТ
						3

I.266.I-2.I-I40

ЛИСТ

3

Формат	Зона	Поз.	Обозначение	Наименование	Кол.	Примечание
				<u>1.266.1-2.1-140-07</u>		
				<u>Сборочные единицы</u>		
A4	6		1.266.1-2.2-0400-04	Каркас Кр1-5	2	
A4	7		1.266.1-2.2-0500-03	" Кр2-4	2	
				<u>Детали</u>		
Б4	8		1.266.1-2.1-147	φ 10 АШ ГОСТ 5781-82 ℓ=290	28	0,18 кг

Ведомость деталей

Поз	Эскиз
1	
2	
3	
4	
5	

I.266.I-2.I-I40

ЛИСТ

4

18823-02 38

Балка Б1

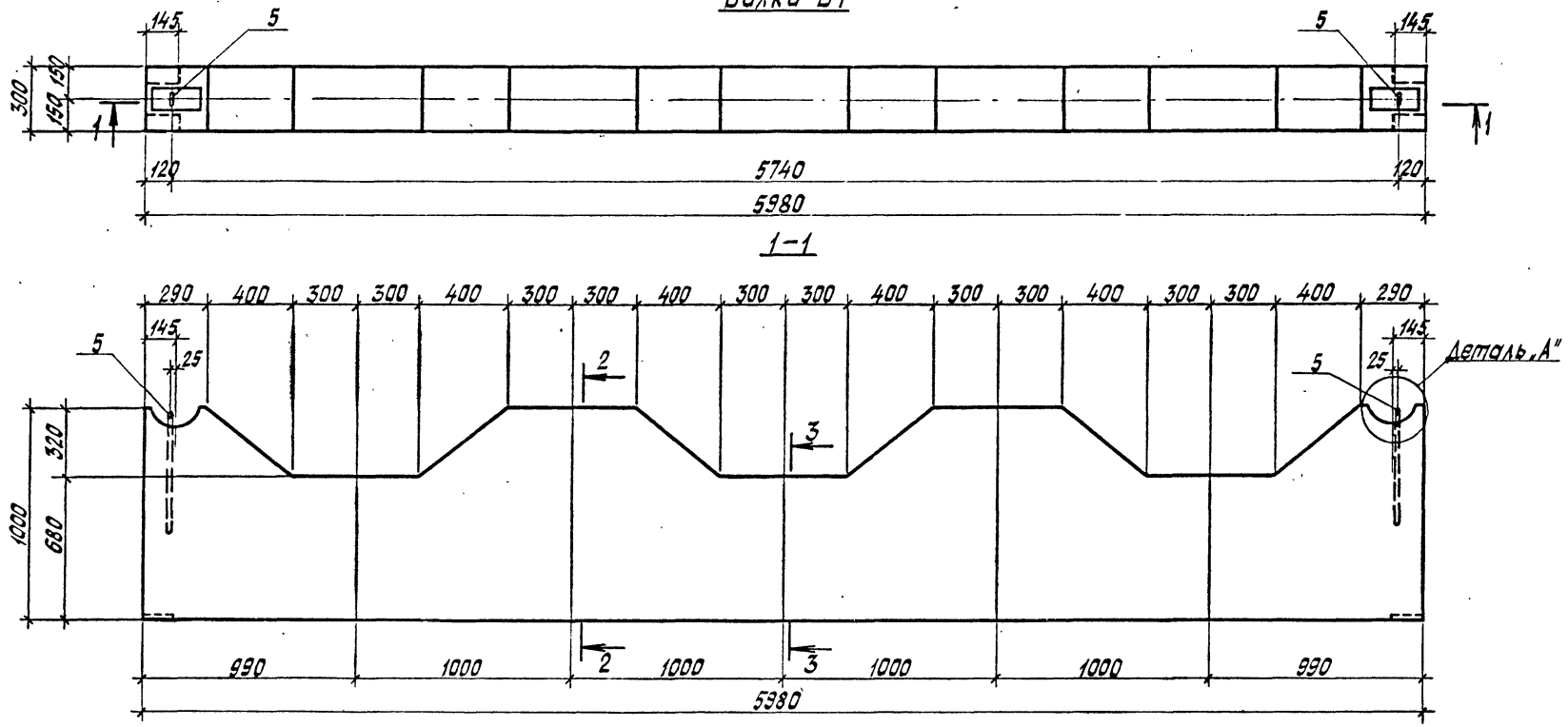

Обозначение	Марка
1.266.1-2.1-140	Б1-1
-01	Б1-2
-02	Б1-3
-03	Б1-4
-04	Б1-5
-05	Б1-6
-06	Б1-7
-07	Б1-8

I.266.I-2.I-I40CB			
И.266.I-2.I-I40CB	Балка Б1	СТАДИЯ	МАССА
Сборочный чертеж	Р	3765	1:20
		ЛИСТ 1	ЛИСТОВ 3
ЛенЗНИИЭП			

НАЧ. СКО	КЧРБАТОВ	30.11.82
И. КОНСТР	НЕОФИТОВ	30.11.82
ГЛ. КОНСТР	МИРОНКОВ	30.11.82
ГИП	НЕОФИТОВ	30.11.82
Р.УК. ГР.	РОМАНЦЕВ	30.11.82
СП.КНЖ	МИНИНА	30.11.82
ИНЖЕНЕР	САВЕНКОБА	30.11.82

ИНВ.№ ПОДЛ. ПОДПИСЬ И ДАТА. ВЗАМ. ИНВ.№

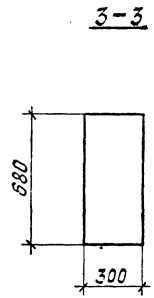
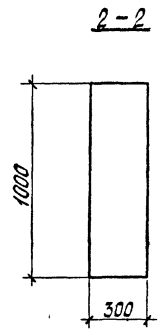

Деталь А"

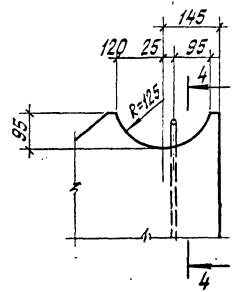

4-4

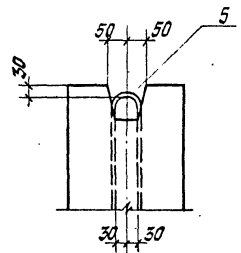

Ведомость расхода стали на элемент, кг

Марка элемента	Изделия арматурные												Изделия закладные					Общий расход	
	Арматура класса												Арматура класса		Прокат марки				Всего
	А-I			А-III									А-I		В ст 3 кл 2				
	ГОСТ 5781-82			ГОСТ 5781-82									ГОСТ 5781-82		ГОСТ 8510-72*	ГОСТ 103-76			
	φ8	φ10	Итого	φ6	φ8	φ10	φ20	φ22	φ25	φ28	φ32	Итого	φ16	Итого	φ125*80 φ12	φ8-20	Итого		
Б1-1	20,6	2,3	22,9	37,4	24,9			91,5			153,8	176,7	4,4	4,4	4,4	8,5	12,9	17,3	194,0
Б1-2	20,6	2,3	22,9		83,9				114,7		198,6	221,5	4,4	4,4	4,4	8,5	12,9	17,3	238,8
Б1-3	20,6	2,3	22,9		83,9					149,9	233,8	256,7	4,4	4,4	4,4	8,5	12,9	17,3	274,0
Б1-4	20,6	2,3	22,9	17,7	56,0			45,9	57,2		176,8	199,7	4,4	4,4	4,4	8,5	12,9	17,3	217,0
Б1-5	20,6	2,3	22,9	37,4	24,9		70,8				133,1	156,0	4,4	4,4	4,4	8,5	12,9	17,3	173,3
Б1-6	20,6	2,3	22,9	37,4	24,9		35,5	45,6			143,4	166,3	4,4	4,4	4,4	8,5	12,9	17,3	183,6
Б1-7	20,6	2,3	22,9	21,5	24,9	58,7					103,1	128,0	4,4	4,4	4,4	8,5	12,9	17,3	145,3
Б1-8	20,6	2,3	22,9		83,9				57,6	74,7	216,2	239,1	4,4	4,4	4,4	8,5	12,9	17,3	256,4

ИЗВ. ПРОД. ПОДПИС. И ДАТА ВЗЛ. ИРИБН

Схема армирования (по 5-5)

